

АКЦИОНАРСКО ДРУШТВО „ЕЛЕКТРОПРИВРЕДА СРБИЈЕ“ БЕОГРАД  
ОГРАНАК "ДРИНСКО – ЛИМСКЕ ХЕ" БАЈИНА БАШТА



AAAE3984284584716

КОНКУРСНА ДОКУМЕНТАЦИЈА

за подношење понуда у отвореном поступку  
за јавну набавку ДОБАРА број ЈН/2100/0189/2024

Уградња опреме филтра виших хармоника за сопствену потрошњу  
у РХЕ Бајина Башта

КОМИСИЈА

за спровођење јавне набавке број ЈН/2100/0189/2024  
формирана Одлуком о спровођењу поступка јавне набавке  
број 2560500-Е.02.01.-1011806/3-2024  
од 30.09.2024. године

1. Наташа Половић, члан-председник
2. Ненад Гачић, члан-секретар *Ненад Гачић*
3. Бојан Миловић, члан
4. Катарина Ђорђевић, члан
5. Мирослав Павићевић, члан
6. Владан Максимовић, члан
7. Дарко Бјеличић, члан



Конкурсна документација заведена у ЕПС АД  
Огранак "Дринско - Лимске ХЕ" Бајина Башта  
број 2560500-Е.02.01.-1011806/4-2024.....  
од .....11.10.2024..... године

Бајина Башта, октобар 2024. године

## ОПШТИ ПОДАЦИ О ПРЕДМЕТУ НАБАВКЕ

|                         |  |
|-------------------------|--|
| Назив:                  | Уградња опреме филтра виших хармоника за сопствену потрошњу у РХЕ Бајина Башта |
| Референтни број:        | ЈН/2100/0189/2024 (2012/2024)  |
| Врста предмета набавке: | Добра  |

### Опис:

постројење сопствене потрошње РХЕ „Бајина Башта“.

Детаљни подаци о предмету набавке наведени су у Техничкој спецификацији и Обрасцу структуре цене

### Остале напомене

---

## ТЕХНИЧКА СПЕЦИФИКАЦИЈА

### ВРСТА И ОПИС ДОБАРА, ТЕХНИЧКА СПЕЦИФИКАЦИЈА

Предмет јавне набавке је монтажа филтра виших хармоника и припадајуће опреме у постројење сопствене потрошње РХЕ „Бајина Башта“. Предметни филтер виших хармоника се уграђује са циљем смањења или у најбољем случају тоталне елиминације дисторзије напона 35 kV за време рада статичког фреквентног претварача за време покретања реверзибилних агрегата у пумпном режиму РХЕ „Бајина Башта“.

Предметни филтер виших хармоника који се монтира је пасивни (high-pass) филтер за унутрашњу монтажу, називног напона 35 kV са конфигурацијом приказаном на слици испод:

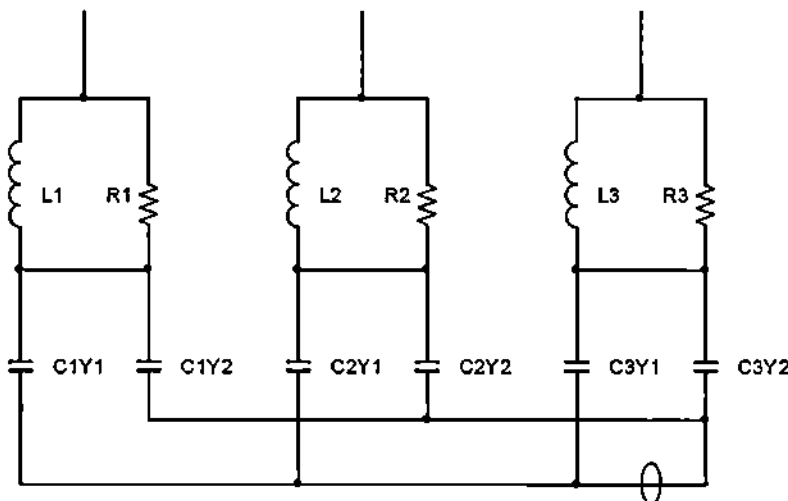

Основни технички подаци о елементима из којих је филтер креиран, дату су испод:

#### Кондезаторске јединице:

- Тип: Q-Bank
- Називна снага: 6.39 MVA<sub>r</sub>
- Називни напон: 39.83 kV
- Називна фреквенција: 50 Hz
- Спрега: YY
- Број јединица у реду: 2
- Број јединица у паралели: 2

#### Пригушнице:

- Називни напон: 35 kV
- Називна струја: 96.8 A
- Називни индуктивитет: 9.75 mH
- Називна фреквенција: 50 Hz

#### Отпорници:

- Називни напон: 35 kV
- Називна отпорност: 55.1 Ω
- Називна фреквенција: 50 Hz
- Називна снага: 27.8 kW

#### Струјни мерни трансформатор несиметрије:

- Називни напон: 35 kV
- Преносни однос: 5/5 A/A
- Снага секундарног намотаја: 10 VA

Предвиђено је да опрема филтра буде смештена у згради у којој је и сам статички фреквентни претварач, и то између ормана СПФ и јужног зида зграде, као што је то приказано на диспозиционој скици.

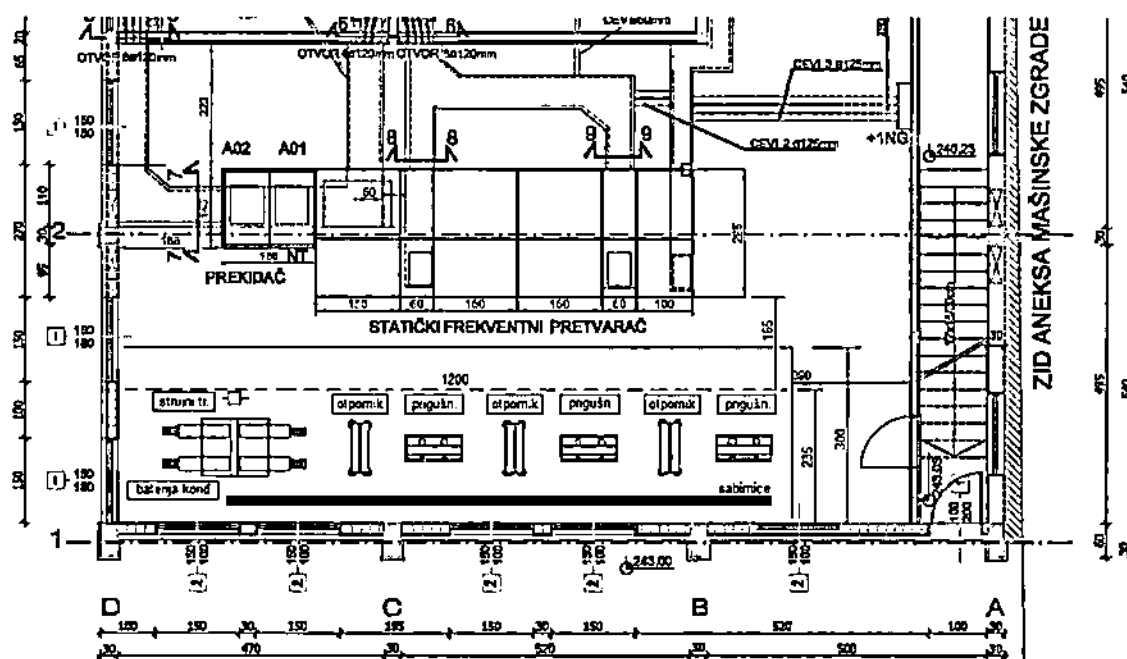

Предмет ове јавне набавке су:

- Монтажни радови на уградњи комплетне опреме филтера виших хармоника (отпорници - 3 ком, пригушнице - 3 ком, трофазна батерија кондензатора - 1 ком, струјни мерни трансформатор - 1 ком ) са повезивањем истог
- Монтажни радови на уградњи бакарних сабирница на потпорним изолаторима 35 kV по зиду просторије. Ипорука бакарних сабирница и потпорних изолатора нису предмет ове набавке, већ ће бити испоручени заједно са филтром, по другом Уговору
- Испоруча и уградња растављача за унутрашњу мотажу (35 kV, 630 A)
- Израда кабловских траса (од перфорираних кабловских регала) између тачке прикључења филтра која је на примарној страни (35 kV) енергетског трансформатора -Т7 до растављача и од растављача до самог филтра
- Полагање и повезивање каблова са испоруком и израдом (укупно 12) кабловских завршница 35 kV за унутрашњу монтажу за кабл, типа: ХНЕ 49 3x1x95 mm<sup>2</sup> 20/35 kV. Комплетне количину наведеног кабла 35 kV обезбеђује Наручилац
- Испоруча, уградња и пуштање у рад мултифункционалног дигиталног заштитног релеа који ће минимално има интегрисану прекострујну функцију у 2 степена и земљоспојну заштиту
- Испоруча и уградња заштитне ограде за опрему филтра као заштита од директног додира. Ограда мора бити стабилна, метална конструкција на носећим стубовима анкераним за под просторије. Пресма треба да буду од плетива димензија 30x30 мм. Укупна дужина ограде је 15 метара и висине 2.4 метра. На предметној огради предвидети калију која ће бити опремљенима са микропрекидачима и електричном бравом. Боја ограде ће бити накнадно дефинисана
- Испоруча и уградња металних конструкција за израду носача бакарних сабирница, струјног мерног трансформатора и остале помоћне опреме за елементе филтра

- Испорука картице дигиталних улаза за проширење интерфејса управљачког система (број улаза:32, улазни напон: 48 VDC, улазна струја: 2mA, врста интерфејста: оптокаплер, напон напајања електронике: 5V, брзина аквизиције: 10ms)
- Испорука и уградња командно-сигналних каблова за повезивање растављача, струјних мерних трансформатора, заштитног релеја, електричне браве и микропрекидача капије на управљачки систем
- Интеграција филтра и припадајуће расклопне и сигналне опреме у управљачки систем електране: софтверска инкорпорација сигнала, корекција слика на SCADA систему и видео зиду
- Израда техничке документације: Пројекат за извођење (ПЗИ), Пројекат изведеног објекта (ПИО) и Упутства за погон и одржавање.

## **ТЕХНИЧКА ДОКУМЕНТАЦИЈА**

Продавац је дужан да испоручи следећу техничку документацију:

- Пројекат за извођење (ПЗИ)
- Пројекат изведеног објекта (ПИО)
- Упутство за погон и одржавање

Наведени пројекти морају бити израђени према важећем Закону о планирању и изградњи и релевантним техничким прописима.

## **НАДЗОР НАД МОНТАЖОМ**

Надзор над монтажом филтра виших хармоника вршиће лице произвођача филтра са одговарајућим квалификацијама (специјалиста).

## **ИСПИТИВАЊЕ ОПРЕМЕ НА ОБЈЕКТУ И ПУШТАЊЕ У РАД**

Продавац је дужан да обави испитивања на објекту као и пуштање у рад опреме која је предмет ове набавке (енергетски каблови, растављач, нумерички заштитни реле...) док ће сва испитивања и пуштање у рад самог филтра, као и завршна мерења присуства виших хармоника у току рада СФП-а са предметних филтром биће обављена од стране испоручиоца самог филтра.

Сва испитивања ће бити извршена према одобреном детаљном програму испитивања и пуштања у рад, који мора бити усаглашен са релевантним IEC публикацијама.

## **РОК ИСПОРУКЕ ДОБАРА И ИЗВРШЕЊА НАБАВКЕ**

Продавац ће са извршењем предметне набавке започети након ступања Уговора на снагу и увођења у посао од стране Наручиоца, што ће се констатовати Записником о увођењу у посао.

Продавац је дужан да у року од 60 дана од дана увођења у посао креира Пројекат за извођење (ПЗИ). Пројекат за извођење мора бити у свему израђен према пројектном задатку који ће Наручилац предати Продавцу даном увођења у посао.

Продавац је дужан да у року од 30 дана, након извршене испоруке и монтаже опреме констатоване одговарајућим Записником, креира Пројекат изведеног објекта (ПИО). ПИО ће у потпуности одговарати изведеном стању свих предметних радова и у њему ће свака корекција у ПЗИ бити забележена и коригована. ПИО Продавац је обавезан да достави на одобрење Наручиоца, а након добијеног одобрења да исти достави у 5 чврстих и 3 електронске едитабилне копије.

Детаљније у квантитативном и квалитативном пријему.

Продавац је обавезан да комплетну испоруку, монтажу предметних добара и све остале уговорене активности, односно комплетан предмет јавне набавке изврши најкасније до 31.12.2025. године.

Уколико Понуђач понуди дужи рок или га уопште не понуди, Наручилац ће његову понуду одбити као неприхватљиву.

Ако Продавац не испуни обавезу ни у остављеном примереном накнадном року, Наручилац ће реализовати своја права из средства обезбеђења за испуњење уговорних обавеза.

## **МЕСТО ИСПОРУКЕ ДОБАРА И ИЗРШЕЊА НАБАВКЕ**

Место испоруке опреме и уградње исте је у РХЕ „Бајина Башта“ на адреси:

ЕПС АД  
Огранак „Дринско-Лимске ХЕ“,  
31256 Перућац.

## **КВАНТИТАТИВНИ И КВАЛИТАТИВНИ ПРИЈЕМ**

Продавац је дужан да у року од 60 дана од дана увођења у посао креира Пројекат за извођење (ПЗИ). Пројекат за извођење мора бити у свему израђен према пројектном задатку који ће Наручилац предати Продавцу даном увођења у посао. Фабрикација опреме може отпочети тек напон што Наручилац изда сагласност на Пројекат за извођење.

Наручилац је обавезан да обезбеди све неопходне подлоге за уклапање предметне опреме у концепцију система управљања РХЕ „Бајина Башта“, док је Продавац обавезан да изради предметни ПЗИ тако да уклопи предметну опрему без икаквих промена у наведеном систему управљања и систем статичког фреквентног претварача.

Након испоруке и монтаже опреме извршиће се квантитативни пријем исте у присуству одговорних лица Наручиоца и Продавца за извршење уговора. О пријему је обавезно сачинити одговарајући Записник.

Након успешно извршене примопредаје, предметна опрема се пушта у пробни рад. Пробни рад ће трајати 30 дана, након којих се потписује одговарајући Записник и почиње да тече уговорени гарантни период.

У току пробног рада, евидентирају се сва запажања и резултати стања и испитивања кроз Записнике у слободној форми, како би послужили за констатовање евентуалних недостатака, уочених неправилности у раду и слично, о којим је Наручилац дужан да благовремено обавести Продавца, који је дужан да исте отклони или да предлог корекционих мера до истека пробног рада.

Продавац је дужан да у року од 30 дана, након извршене испоруке и монтаже опреме констатоване одговарајућим Записником, креира Пројекат изведеног објекта (ПИО). ПИО ће у потпуности одговарати изведеном стању свих предметних радова и у њему ће свака корекција у ПЗИ бити забележена и коригована. ПИО Продавац је обавезан да достави на одобрење Наручиоца, а након добијеног одобрења да исти достави у 5 чврстих и 3 електронске едитабилне копије.

## **ГАРАНТНИ РОК**

Гарантни рок за предмет ове јавне набавке не може бити краћи од 24 (двадесетчетири) месеца од дана потписивања одговарајућег Записника (након истека пробног рада) од стране одговорних лица за извршење уговора, без примедби.

Купац има право на рекламацију у току трајања гарантног рока, тако што ће у писаном облику доставити Продавцу Приговор на квалитет, а најкасније у року од три дана од дана сазнања за недостатак.

Продавац се обавезује да у гарантном року, о свом трошку, отклони све евентуалне недостатке на испорученим добрима под условима утврђеним у техничкој гаранцији и важећим законским прописима РС.

У случају потврђивања чињеница, изложених у рекламационом акту Купца, Продавац ће испоручити и уградити добро у замену за рекламирано о свом трошку, најкасније 15 (петнаест) дана од дана пријема рекламације од стране Купца.

На замењеном добру тече нови гарантни рок чија дужина мора бити иста као и дужина гарантног рока рекламираног добра.

Сви трошкови који буду проузроковани Купцу, а везани су за отклањање недостатака на добру које му се испоручује, сагласно Уговору, у гарантном року, иду на терет Продавца.

## **РАЗЛОЗИ ЗА ИЗМЕНУ УГОВОРА**

Наручилац може током трајања Уговора, у складу са одредбама чл. 154. – 161. Закона о јавним набавкама, да измени Уговор без спровођења новог поступка јавне набавке.

Након закључења Уговора, у току трајања истог, Наручилац може да дозволи промену појединих елемената Уговора, у складу са одредбама члана 156. Закона о јавним набавкама, из следећих разлога:

- 1) дејство више силе;
- 2) измене важећих законских прописа, подзаконских и других правних аката;
- 3) мере државних органа;
- 4) промењене околности у смислу одговарајућих одредби Закона о облигационим односима;
- 5) изузетне – екстремне и неуобичајене временске прилике за место и време извршења уговора које би битно утицале на сигурност опреме и радне снаге;
- 6) поступање трећих лица без кривице Уговорних страна;
- 7) прекид испоруке изазван актом надлежног органа, за који нису одговорне Уговорне стране;
- 8) неочекивано кашњење у извршењу уговора чији је уговорни производ услов за почетак, наставак или окончање уговорних обавеза продавца;
- 9) неопходност измена у начину и роковима поступања Наручиоца и/или Продавца у извршењу уговора, по налогу надлежног органа, нпр. инспекције, министарства и сл;
- 10) немогућност Наручиоца да у првобитно планираном року, због околности које су наступиле независно од воље Наручиоца, изврши своје уговорне обавезе које су услов за почетак, наставак или окончање уговорних обавеза друге уговорне стране;
- 11) објективна спреченост Продавца да у уговореном року и на уговорени начин почне, настави или оконча извршење својих обавеза, због неочекиваног одступања података о техничким карактеристикама познатих у фази израде конкурсне документације од података утврђених тек у фази извршења уговора, зато што су се подаци, изменили, или зато што су могли бити јасно и детаљно утврђени тек након стручних налаза и анализа у фази извршења уговора;
- 12) правилна примена пореских прописа, као и правилног фактурисања и плаћања;
- 13) престанак производње понуђеног, односно уговореног добра (End-of-life);
- 14) наступање промењених околности у смислу члана 133. ЗОО, односно ако после закључења уговора наступе околности које отежавају испуњење обавезе једне уговорне стране, или ако се због њих не може остварити сврха уговора, а у једном и у другом случају у тој мери да је очигледно да уговор више не одговара очекивањима уговорних страна и да би по општем мишљењу било неправично одржати га на снази такав какав је;
- 15) кадровске промене, због којих је настала потреба измене лица за праћење извршења уговора;

односно разлога предвиђених посебним прописима.

Продавац је у обавези, да писаним путем благовремено обавести Наручиоца о разлозима и потребама измене Уговора, у складу са одредбама члана 154-161. Закона о јавним набавкама, што ће такође у писаној форми бити верификовано од стране Наручиоца.



Наручилац:

Акционарско друштво Електропривреда Србије, Београд 103920327

Назив поступка:

Уградња опреме филтра виших хармоника за сопствену потрошњу у РХЕ Бајина Башта

Референтни број:

JN/2100/0189/2024 (2012/2024)

## КРИТЕРИЈУМИ ЗА ДОДЕЛУ УГОВОРА И ОСТАЛИ ЗАХТЕВИ НАБАВКЕ

Део конкурсне документације који је генерисан путем Портала у случају када је наручилац означио опцију аутоматског рангирања понуда на Порталу јавних набавки

Назив предмета / партије: **Уградња опреме филтра виших хармоника за сопствену потрошњу у РХЕ Бајина Башта**

Наручилац је дефинисао критеријуме за доделу уговора на основу:

Цене

Изабран начин рангирања прихватљивих понуда:

**Аутоматско рангирање**

Остали захтеви набавке (који нису наведени изнад као критеријуми)

|   |
|---|
| Назив: <b>РОК ВАЖЕЊА ПОНУДЕ</b>   |
| Јединица мере: календарски дан  |
| Опис и појашњење критеријума и докази потребни за проверу:<br>Понуда мора да важи најмање 60 (словима: шездесет) календарских дана од дана отварања понуда.<br>У случају да понуђач наведе краћи рок важења понуде, понуда ће бити одбијена, као неприхватљива.                               |
| Ограничења:   |
| <input checked="" type="checkbox"/> Ограничена је минимална вредност коју понуђач може да понуди<br>Минимална дозвољена вредност: <b>60,00</b>  |
| <input type="checkbox"/> Ограничена је максимална вредност коју понуђач може да понуди  |
| Назив: <b>ГАРАНТНИ РОК</b>  |
| Јединица мере: месец  |
| Опис и појашњење критеријума и докази потребни за проверу:<br>Гарантни рок за предмет ове јавне набавке не може бити краћи од 24 (двадесетчетири) месеца од дана потписивања одговарајућег Записника (након истека пробног рада) од стране одговорних лица за извршење уговора, без примедби. |
| Ограничења:   |
| <input checked="" type="checkbox"/> Ограничена је минимална вредност коју понуђач може да понуди<br>Минимална дозвољена вредност: <b>24,00</b>  |
| <input type="checkbox"/> Ограничена је максимална вредност коју понуђач може да понуди  |

*Напомена: У овом делу наведени су остали захтеви набавке који нису претходно наведени као критеријуми за доделу уговора, а понуђач мора на њих да одговори приликом попуњавања електронског обрасца понуде. Ти захтеви могу да се односе на захтеве набавке, које наручилац сматра релевантним за закључење уговора и који се могу нумерички исказати.*

### Резервни критеријуми

Уколико две или више понуда имају исту најнижу понуђену цену, као најповољнија биће изабрана понуда оног понуђача који је понудио дужи гарантни рок.

#### Примена жреба

Уколико ни после примене резервног критеријума не буде могуће изабрати најповољнију понуду, најповољнија понуда, у складу са чланом 144. став 6. Закона о јавним набавкама, биће изабрана путем жреба.

Извлачење путем жреба наручилац ће извршити јавно, у присуству понуђача који имају исту најнижу понуђену цену и исти понуђени гарантни рок. На посебним папирима који су исте величине и боје Наручилац ће исписати називе понуђача, те папире ставити у кутију, одакле ће председник Комисије извући само један папир. Понуђачу чији назив буде на извученом папиру биће додељен уговор о јавној набавци, односно биће изабран Одлуком о додели уговора.

Наручилац ће сачинити записник о спроведеном поступку јавног жреба и исти ће доставити свим Понуђачима који су учествовали у поступку.

# КРИТЕРИЈУМИ ЗА КВАЛИТАТИВНИ ИЗБОР ПРИВРЕДНОГ СУБЈЕКТА

## и упутство како се доказује испуњеност тих критеријума

Назив поступка: Уградња опреме филтра виших хармоника за сопствену потрошњу у РХЕ Бајина Башта

Референтни број: ЈН/2100/0189/2024 (2012/2024)

### 1. Основи за искључење

| 1.1. Правоснажна пресуда за једно или више кривичних дела |   |
|---|---|
| Правни основ:   | <p>Члан 111. став 1. тач. 1)-Наручилац је дужан да искључи привредног субјекта из поступка ако привредни субјект не докаже да он и његов законски заступник у периоду од претходних пет година од дана истека рока за подношење није правоснажно осуђен, осим ако правоснажном пресудом није утврђен други период забране учешћа у поступку јавне набавке, за:</p> <p>(1) кривично дело које је извршило као члан организоване криминалне групе и кривично дело удруживање ради вршења кривичних дела;</p> <p>(2) кривично дело злоупотребе положаја одговорног лица, кривично дело злоупотребе у вези са јавном набавком, кривично дело примања мита у обављању привредне делатности, кривично дело давања мита у обављању привредне делатности, кривично дело злоупотребе службеног положаја, кривично дело трговине утицајем, кривично дело примања мита и кривично дело давања мита, кривично дело преваре, кривично дело неоснованог добијања и коришћења кредита и друге погодности, кривично дело преваре у обављању привредне делатности и кривично дело пореске утаје, кривично дело тероризма, кривично дело јавног подстицања на извршење терористичких дела, кривично дело врбовања и обучавања за вршење терористичких дела и кривично дело терористичког удруживања, кривично дело прања новца, кривично дело финансирања тероризма, кривично дело трговине људима и кривично дело заснивања ропског односа и превоза лица у ропском односу.</p>  |
| Начин доказивања испуњености критеријума:                 | <p>Привредни субјект дужан је да путем Портала састави и уз пријаву/понуду поднесе изјаву о испуњености критеријума за квалитативни избор привредног субјекта, којом потврђује да не постоји овај основ за искључење. Наручилац је дужан да пре доношења одлуке у поступку јавне набавке захтева од понуђача који је доставио економски најповољнију понуду да достави доказе о испуњености критеријума за квалитативни избор привредног субјекта.</p> <p>Сматра се да привредни субјект који је уписан у регистар понуђача нема основа за искључење из члана 111. став 1. тач. 1) Закона о јавним набавкама.</p> <p>Непостојање овог основа за искључење доказује се следећим доказима:</p> <p>Правна лица и предузетници:</p> <p>1) Потврда надлежног Основног суда на чијем подручју се налази седиште домаћег правног лица или предузетника, односно седиште представништва или огранка страног правног лица којим се потврђује да понуђач у периоду од претходних пет година од дана истека рока за подношење понуда, односно пријава није правоснажно осуђен, осим ако правоснажном пресудом није утврђен други период забране учешћа у поступку јавне набавке, и то за следећа кривична дела: кривично дело пореске утаје; кривично дело преваре; кривично дело неоснованог добијања и коришћења кредита и друге погодности; кривично дело злоупотребе службеног положаја; кривично дело трговине утицајем; кривично дело давања мита; кривично дело трговине људима (за облике из члана 388. ст. 2, 3, 4, 6, 8 и 9 Кривичног законика) и кривично дело заснивања ропског односа и превоза лица у ропском односу (за облике из члана 390. ст. 1 и 2 Кривичног законика).</p> <p>2) Потврда надлежног Вишег суда на чијем подручју се налази седиште домаћег правног лица или предузетника, односно седиште представништва или огранка страног правног лица којим се потврђује да понуђач у периоду од претходних пет година од дана истека рока за подношење понуда, односно пријава није правоснажно осуђен, осим ако правоснажном пресудом није утврђен други период забране учешћа у поступку јавне набавке, и то за следећа кривична дела: кривично дело злоупотребе службеног положаја, ако вредност прибављене имовинске користи прелази 1.500.000,00 динара; кривично дело трговине људима (за облике из члана 388. ст. 1, 5 и 7 Кривичног законика); кривично дело заснивања ропског односа и превоза лица у ропском односу ако је извршено према малолетном лицу и кривично дело примања мита.</p> <p>3) Потврда Посебног одељења Вишег суда у Београду за организовани криминал којим се потврђује да правно лице или предузетник није осуђивано за нека од следећих кривичних дела: кривична дела организованог криминала; кривично дело удруживања ради вршења кривичних дела; кривично дело злоупотребе службеног положаја, трговине утицајем, примања мита и давања мита ако је окривљени односно лице којем се даје мито службено или одговорно лице које врши функцију на основу избора, именовања или постављења од стране Народне скупштине,</p> |

председника Републике, опште седнице Врховног касационог суда, Високог савета судства или Државног већа тужилаца; кривична дела против привреде, ако вредност имовинске користи прелази 200.000.000 динара, односно ако вредност јавне набавке прелази 800.000.000 динара и то за: кривично дело злоупотребе у вези са јавним набавкама, кривично дело примања мита у обављању привредне делатности, кривично дело давања мита у обављању привредне делатности, кривично дело преваре у обављању привредне делатности, кривично дело злоупотребе положаја одговорног лица, кривично дело прања новца – у случају ако имовина која је предмет прања новца потиче из свих наведених кривичних дела; кривично дело јавног подстицања на извршење терористичких дела; кривично дело финансирања тероризма; кривично дело тероризма; кривично дело врбовања и обучавања за вршење терористичких дела и кривично дело терористичког удруживања.

4) Потврда Посебног одељења виших судова у Београду, Новом Саду, Нишу и Краљеву за сузбијање корупције, којим се потврђује да правно лице или предузетник није осуђивано за нека од следећих кривичних дела: кривично дело примање мита у обављању привредне делатности; кривично дело давање мита у обављању привредне делатности; кривично дело злоупотреба у вези са јавним набавкама; кривично дело преваре у обављању привредне делатности; кривично дело злоупотребе положаја одговорног лица и кривично дело прања новца. Законски заступници и физичка лица:

1) Извод из казнене евиденције, односно уверење надлежне полицијске управе МУП-а, којим се потврђује да законски заступник или физичко лице није осуђивао за следећа кривична дела:

- 1) кривично дело које је извршило као члан организоване криминалне групе и кривично дело удруживање ради вршења кривичних дела;
- 2) кривично дело злоупотреба положаја одговорног лица, кривично дело злоупотреба у вези са јавном набавком, кривично дело примање мита у обављању привредне делатности, кривично дело давање мита у обављању привредне делатности, кривично дело злоупотреба службеног положаја, кривично дело трговина утицајем, кривично дело примање мита и кривично дело давање мита; кривично дело превара, кривично дело неосновано добијање и коришћење кредита и друге погодности, кривично дело превара у обављању привредне делатности и кривично дело пореска утаја; кривично дело тероризам, кривично дело јавно подстицање на извршење терористичких дела, кривично дело врбовање и обучавање за вршење терористичких дела и кривично дело терористичко удруживање; кривично дело прање новца, кривично дело финансирање тероризма; кривично дело трговина људима и кривично дело заснивање ропског односа и превоз лица у ропском односу.

Захтев се може поднети према месту рођења или према месту пребивалишта законског заступника или физичког лица. Уколико понуђач има више законских заступника дужан је да достави доказ за сваког од њих.

Привредни субјект који има седиште у другој држави:

Ако привредни субјект има седиште у другој држави као доказ да не постоји основ за искључење наручилац ће прихватити извод из казнене евиденције или другог одговарајућег регистра или, ако то није могуће, одговарајући документ надлежног судског или управног органа у држави седишта привредног субјекта, односно држави чије је лице држављанин. Ако се у држави у којој привредни субјект има седиште, односно држави чији је лице држављанин не издају наведени докази или ако докази не обухватају све податке у вези са непостојањем основа за искључење, привредни субјект може да, уместо доказа, достави своју писану изјаву дату под кривичном и материјалном одговорношћу, оверену пред судским или управним органом, јавним бележником или другим надлежним органом те државе, у којој се наводи да не постоје наведени основи за искључење привредног субјекта.

|                                   |   |
|-----------------------------------|---|
| Питање / тражени подаци у изјави: | <i>Да ли је сам привредни субјект или његов законски заступник осуђен за једно или више кривичних дела, правоснажном пресудом донесеном пре највише пет година или дуже, ако је правоснажном пресудом утврђен дужи период забране учешћа у поступку набавке који се и даље примењује?</i> |
|-----------------------------------|---|

| <b>1.2. Порези и доприноси</b>            |  |
|---|--|
| Правни основ:                             | Члан 111. став 1. тач. 2) Наручилац је дужан да искључи привредног субјекта из поступка ако привредни субјект не докаже да је измирио доспеле порезе и доприносе за обавезно социјално осигурање или да му је обавезујућим споразумом или решењем, у складу са посебним прописом, одобрено одлагање плаћања дуга, укључујући све настале камате и новчане казне.   |
| Начин доказивања испуњености критеријума: | Привредни субјект дужан је да путем Портала састави и уз пријаву/понуду поднесе изјаву о испуњености критеријума за квалитативни избор привредног субјекта, којом потврђује да не постоји овај основ за искључење. Наручилац је дужан да пре доношења одлуке у поступку јавне набавке захтева од понуђача који је доставио економски најповољнију понуду да достави доказе о испуњености критеријума за квалитативни избор привредног субјекта. Сматра се да привредни субјект који је уписан у регистар понуђача нема основа за искључење из члана 111. став 1. тач. 2) Закона о јавним набавкама. Непостојање овог основа за искључење доказује се следећим доказима: 1) Потврда надлежног пореског органа да је понуђач измирио доспеле порезе и доприносе за обавезно социјално осигурање или да му је обавезујућим споразумом или решењем, у складу са посебним прописом, одобрено одлагање плаћања дуга, укључујући све настале камате и новчане казне. 2) Потврда надлежног пореског органа локалне самоуправе да је понуђач измирио доспеле обавезе јавних прихода или да му је обавезујућим споразумом или решењем, у складу са посебним прописом, одобрено одлагање плаћања дуга, укључујући све настале камате и новчане казне. Правно лице које се налази у поступку приватизације, уместо доказа из тач. 1) и 2), |

прилаже потврду надлежног органа да се налази у поступку приватизације. Привредни субјект који има седиште у другој држави: Ако привредни субјект има седиште у другој држави као доказ да не постоје основи за искључење наручилац ће прихватити потврду надлежног органа у држави седишта привредног субјекта. Ако се у држави у којој привредни субјект има седиште, односно држави чији је лице држављанин не издају наведени докази или ако докази не обухватају све податке у вези са непостојањем основа за искључење, привредни субјект може да, уместо доказа, достави своју писану изјаву дату под кривичном и материјалном одговорношћу, оверену пред судским или управним органом, јавним бележником или другим надлежним органом те државе, у којој се наводи да не постоје наведени основи за искључење привредног субјекта.

|           |  |
|-----------|--|
|           | Питање у изјави  |
| Порези    | <i>Да ли је привредни субјект измирио све своје доспеле обавезе пореза?</i>                                    |
| Доприноси | <i>Да ли је привредни субјект измирио све своје доспеле обавезе доприноса за обавезно социјално осигурање?</i> |

### 1.3. Обавезе у области заштите животне средине, социјалног и радног права

|   |   |
|---|---|
| Правни основ:                             | Члан 111. став 1. тач. 3)-Наручилац је дужан да искључи привредног субјекта из поступка ако утврди да је привредни субјект у периоду од претходне две године од дана истена рока за подношење понуда, односно пријава, повредио обавезе у области заштите животне средине, социјалног и радног права, укључујући колективне уговоре, а нарочито обавезу исплате уговорене зараде или других обавезних исплата, укључујући и обавезе у складу с одредбама међународних конвенција које су наведене у Прилогу 8. Закона о јавним набавкама. |
| Начин доказивања испуњености критеријума: | Привредни субјект дужан је да путем Портала састави и уз пријаву/понуду поднесе изјаву о испуњености критеријума за квалитативни избор привредног субјекта, којом потврђује да не постоји овај основ за искључење. Непостојање овог основа за искључење утврђује наручилац.   |

|  |  |
|--|--|
|  | Питање у изјави  |
| Повреда обавеза у области животне средине  | <i>Да ли је привредни субјект, према свом сазнању, повредио обавезе у области заштите животне средине?</i> |
| Повреда обавеза у области социјалног права | <i>Да ли је привредни субјект, према свом сазнању, повредио обавезе у области социјалног права?</i>        |
| Повреда обавеза у области радног права     | <i>Да ли је привредни субјект, према свом сазнању, повредио обавезе у области радног права?</i>            |

### 1.4. Сукоб интереса

|   |   |
|---|---|
| Правни основ:                             | Члан 111. став 1. тач. 4)-Наручилац је дужан да искључи привредног субјекта из поступка ако постоји сукоб интереса, у смислу Закона о јавним набавкама, који не може да се отклони другим мерама.   |
| Начин доказивања испуњености критеријума: | Привредни субјект дужан је да путем Портала састави и уз пријаву/понуду поднесе изјаву о испуњености критеријума за квалитативни избор привредног субјекта, којом потврђује да не постоји овај основ за искључење. Непостојање овог основа за искључење утврђује наручилац. |
| Питање / тражени подаци у изјави:         | <i>Да ли је привредни субјект свестан неког сукоба интереса због свог учествовања у поступку набавке?</i>   |

### 1.5. Непримерен утицај на поступак

|   |   |
|---|---|
| Правни основ:                             | Члан 111. став 1. тач. 5)-Наручилац је дужан да искључи привредног субјекта из поступка набавке ако утврди да је привредни субјект покушао да изврши непримерен утицај на поступак одлучивања наручиоца или да дође до поверљивих података који би могли да му омогуће предност у поступку јавне набавке или је доставио обмањујуће податке који могу да утичу на одлуке које се тичу искључења привредног субјекта, избора привредног субјекта или доделе уговора. |
| Начин доказивања испуњености критеријума: | Привредни субјект дужан је да путем Портала састави и уз пријаву/понуду поднесе изјаву о испуњености критеријума за квалитативни избор привредног субјекта, којом потврђује да не постоји овај основ за искључење. Непостојање овог основа за искључење утврђује наручилац.   |
| Питање / тражени подаци у изјави:         | <i>Да ли привредни субјект може да потврди да није покушао да изврши непримерен утицај на поступак одлучивања наручиоца, да није дошао до поверљивих података који би могли да му омогуће предност у поступку набавке као и да није доставио обмањујуће податке који могу да утичу на одлуке које се тичу искључења</i>   |

### 1.6. Стечај, немогућност плаћања, ликвидација и др.

|   |   |
|---|---|
| Правни основ:                             | Члан 112. став 1. тач. 1)-Наручилац може у документацији о набавци да предвиди да ће да искључи привредног субјекта из поступка у сваком тренутку ако утврди да је привредни субјект у стечају, да је неспособан за плаћање или је у поступку ликвидације, да његовом имовином управља стечајни (ликвидациони) управник или суд, да је у аранжману погодбе са повериоцима, да је престао да обавља пословну делатност или је у било каквој истоврсној ситуацији која произлази из сличног поступка према националним законима и прописима.  |
| Додатни опис критеријума:                 | Наручилац може да одустане од искључења привредног субјекта у случају ако утврди да ће тај привредни субјект бити способан да изврши уговор о јавкој набавци, узимајући у обзир прописе и мере за наставак пословања.   |
| Начин доказивања испуњености критеријума: | Привредни субјект дужан је да путем Портала састави и уз пријаву/понуду поднесе изјаву о испуњености критеријума за квалитативни избор привредног субјекта, којом потврђује да не постоји овај основ за искључење. Наручилац је дужан да пре доношења одлуке у поступку јавне набавке захтева од понуђача који је доставио економски најповољнију понуду да достави доказе о испуњености критеријума за квалитативни избор привредног субјекта.<br>Непостојање овог основа за искључење доказује се потврдом надлежног суда, односно другог надлежног органа. Ако привредни субјект има седиште у другој држави као доказ да не постоје основе за искључење наручилац ће прихватити потврду надлежног органа у држави седишта привредног субјекта. Ако се у држави у којој привредни субјект има седиште, односно држави чији је лице држављанин не издају наведени докази или ако докази не обухватају све податке у вези са непостојањем основа за искључење, привредни субјект може да, уместо доказа, достави своју писану изјаву дату под кривичном и материјалном одговорношћу, оверену пред судским или управним органом, јавним бележником или другим надлежним органом те државе, у којој се наводи да не постоји наведени за искључење привредног субјекта. |

|   | Питање у изјави   |
|---|---|
| Стечај  | Да ли је привредни субјект у стечају?   |
| Неспособност за плаћање или у поступку ликвидације        | Да ли је привредни субјект неспособан за плаћање или у поступку ликвидације?  |
| Имовином управља стечајни (ликвидациони) управник или суд | Да ли имовином привредног субјекта а управља стечајни (ликвидациони) управник или суд?  |
| Аранжман погодбе са повериоцима                           | Да ли је привредни субјект у аранжману погодбе са повериоцима?  |
| Престанак обављања пословне делатности                    | Да ли је привредни субјект престао да обавља пословну делатност?  |
| Друга истоврсна ситуација                                 | Да ли је привредни субјект у било каквој истоврсној ситуацији која произлази из сличног поступка према националним законима и прописима ? |

### 1.7. Тежак облик непрофесионалног поступања

|   |  |
|---|--|
| Правни основ:                             | Члан 112. став 1. тач. 2)-Наручилац може у документацији о набавци да предвиди да ће да искључи привредног субјекта из поступка у сваком тренутку ако утврди да је правноснажном пресудом или одлуком другог надлежног органа, утврђена одговорност привредног субјекта за тежак облик непрофесионалног поступања који доводи у питање његов интегритет, у периоду од претходне три године од дана истека рока за подношење понуда, односно пријава, осим ако правноснажном пресудом или одлуком другог надлежног органа није утврђен други период забране учешћа у поступку јавне набавке |
| Начин доказивања испуњености критеријума: | Привредни субјект дужан је да путем Портала састави и уз пријаву/понуду поднесе изјаву о испуњености критеријума за квалитативни избор привредног субјекта, којом потврђује да не постоји овај основ за искључење. Непостојање овог основа за искључење утврђује наручилац.  |
| Питање / тражени подаци у изјави:         | Да ли је у периоду од претходне три године од дана истека рока за подношење понуда, односно пријава утврђена одговорност привредног субјекта за тежак облик непрофесионалног поступања?  |

### 1.8. Договори у циљу нарушавања конкуренције

|   |   |
|---|---|
| Правни основ:                             | Члан 112. став 1. тач. 3)-Наручилац може у документацији о набавци да предвиди да ће да искључи привредног субјекта из поступка у сваком тренутку ако утврди да је одлуком надлежног органа за заштиту конкуренције утврђено да се привредни субјект договарао са другим привредним субјектима у циљу нарушавања конкуренције, у периоду од претходне три године од дана истека рока за подношење понуда. |
| Начин доказивања испуњености критеријума: | Привредни субјект дужан је да путем Портала састави и уз пријаву/понуду поднесе изјаву о испуњености критеријума за квалитативни избор привредног субјекта, којом потврђује да не постоји овај основ за искључење. Непостојање овог основа за искључење утврђује наручилац.   |
| Питање / тражени подаци у изјави:         | <i>Да ли је у периоду од претходне три године од дана истека рока за подношење понуда утврђено да се привредни субјект договарао са другим привредним субјектима у циљу нарушавања конкуренције?</i>  |

### 1.9. Претходно учешће у припреми поступка набавке

|   |   |
|---|---|
| Правни основ:                             | Члан 112. став 1. тач. 4)-Наручилац може у документацији о набавци да предвиди да ће да искључи привредног субјекта из поступка јавне набавке у сваком тренутку ако утврди да постоји нарушавања конкуренције због претходног учешћа привредног субјекта у припреми поступка набавке, у смислу члана 90. Закона о јавним набавкама, која не може да се отклони другим мерама. |
| Начин доказивања испуњености критеријума: | Привредни субјект дужан је да путем Портала састави и уз пријаву/понуду поднесе изјаву о испуњености критеријума за квалитативни избор привредног субјекта, којом потврђује да не постоји овај основ за искључење. Непостојање овог основа за искључење утврђује наручилац.   |
| Питање / тражени подаци у изјави:         | <i>Да ли је привредни субјект или са њим повезано лице био укључен у припрему поступка набавке?</i>   |

## 2. Обављање професионалне делатности

### 2.1. Овлашћење, дозвола или чланство

|   |  |
|---|--|
| Правни основ:                             | Члан 115. став 2.-Ако привредни субјект мора да поседује одређено овлашћење, односно дозволу надлежног органа за обављање делатности која је предмет набавке или да буде члан одређене организације да би могао да обавља предметну делатност, наручилац може од њега да захтева да докаже поседовање такве дозволе, овлашћења или чланства.   |
| Додатни опис критеријума:                 | <p><b>Услов број 1:</b><br/>Да привредни субјект поседује одговарајућу лиценцу за грађење објеката за које грађевинску дозволу издаје Министарство грађевинарства, саобраћаја и инфраструктуре и то: лиценцу П050Е1 – пројекти електроенергетских инсталација високог и средњег напона за хидроелектране са припадајућом браном снаге 10 MW и више.</p> <p><b>Услов број 2:</b><br/>Да привредни субјект поседује одговарајућу лиценцу за грађење објеката за које грађевинску дозволу издаје Министарство грађевинарства, саобраћаја и инфраструктуре и то: лиценцу П050Е4 – пројекти управљања електромоторним погонима - аутоматика, мерења и регулација за хидроелектране са припадајућом браном снаге 10 MW и више.</p> <p><b>Услов број 3:</b><br/>Да привредни субјект поседује одговарајућу лиценцу за грађење објеката за које грађевинску дозволу издаје Министарство грађевинарства, саобраћаја и инфраструктуре и то: лиценцу И050Е1 – извођење електроенергетских инсталација високог и средњег напона за хидроелектране са припадајућом браном снаге 10 MW и више.</p>   |
| Начин доказивања испуњености критеријума: | <p>Привредни субјект дужан је да путем Портала састави и уз пријаву/понуду поднесе изјаву о испуњености критеријума за квалитативни избор привредног субјекта, којом потврђује да испуњава овај критеријум за избор привредног субјекта.</p> <p>Наручилац је дужан да пре доношења одлуке у поступку јавне набавке захтева од понуђача који је доставио економски најповољнију понуду да достави доказе о испуњености критеријума за квалитативни избор привредног субјекта.</p> <p>Овај критеријум доказује се дозволом надлежног органа или потврдом о чланству у одређеној организацији, која је издата у држави у којој привредни субјект има седиште.</p> <p><b>Докази за услов број 1:</b><br/>Фотокопија важећег решења о испуњености захтеваног услова за извођење радова издатог од Министарства грађевинарства, саобраћаја и инфраструктуре.</p> <p><b>Докази за услов број 2:</b><br/>Фотокопија важећег решења о испуњености захтеваног услова за извођење радова издатог од Министарства грађевинарства, саобраћаја и инфраструктуре.</p> <p><b>Докази за услов број 3:</b><br/>Фотокопија важећег решења о испуњености захтеваног услова за извођење радова издатог од Министарства грађевинарства, саобраћаја и инфраструктуре.</p> |
| Питање / тражени подаци у изјави:         | Да ли привредни субјект поседује потребно одређено овлашћење, односно дозволу надлежног органа за обављање делатности која је предмет набавке или је члан одређене организације да би могао да обавља предметну делатност?   |

|  |
|--|
| Услови   |
| <p><b>Услов број 1:</b><br/>Да привредни субјект поседује одговарајућу лиценцу за грађење објеката за које грађевинску дозволу издаје Министарство грађевинарства, саобраћаја и инфраструктуре и то: лиценцу П050Е1 – пројекти електроенергетских инсталација високог и средњег напона за хидроелектране са припадајућом браном снаге 10 MW и више.</p>              |
| <p><b>Услов број 2:</b><br/>Да привредни субјект поседује одговарајућу лиценцу за грађење објеката за које грађевинску дозволу издаје Министарство грађевинарства, саобраћаја и инфраструктуре и то: лиценцу П050Е4 – пројекти управљања електромоторним погонима - аутоматика, мерења и регулација за хидроелектране са припадајућом браном снаге 10 MW и више.</p> |



Услов број 3:

Да привредни субјект поседује одговарајућу лиценцу за грађење објеката за које грађевинску дозволу издаје Министарство грађевинарства, саобраћаја и инфраструктуре и то: лиценцу И050Е1 – извођење електроенергетских инсталација високог и средњег напона за хидроелектране са припадајућом браном снаге 10 MW и више.

### 3. Финансијски и економски капацитет

#### 3.1. Укупни приход

|   |   |
|---|---|
| Правни основ:                             | <p>Члан 116. став 1. тач. 1)-Наручилац може у документацији о набавци да одреди финансијски и економски капацитет којим се обезбеђује да привредни субјекти имају финансијску и економску способност потребну за извршење уговора, а нарочито да:</p> <p>1) имају одређени минимални приход, укључујући одређени минимални приход у области која је обухваћена предметом јавне набавке за период од највише три последње финансијске године, у зависности од датума оснивања привредног субјекта, односно почетка обављања делатности привредног субјекта.</p>  |
| Додатни опис критеријума:                 | <p><b>Услов:</b><br/>Да је привредни субјект за последње три (3) обрачунске године остварио укупни пословни приход који мора бити једнак или већи од 28.000.000,00 динара.</p>  |
| Начин доказивања испуњености критеријума: | <p>Привредни субјект дужан је да путем Портала састави и уз пријаву/понуду поднесе изјаву о испуњености критеријума за квалитативни избор привредног субјекта, којом потврђује да испуњава овај критеријум за избор привредног субјекта.</p> <p>Наручилац је дужан да пре доношења одлуке у поступку јавне набавке захтева од понуђача који је доставио економски најповољнију понуду да достави доказе о испуњености критеријума за квалитативни избор привредног субјекта.</p> <p>Овај критеријум доказује се:</p> <ol style="list-style-type: none"><li>1) одговарајућим извештајем банака или, по потреби, доказом о релевантном осигурању од професионалне одговорности;</li><li>2) финансијским извештајима или изводима из финансијских извештаја, ако је објављивање финансијских извештаја обавезно;</li><li>3) извештајем о укупном приходу привредног субјекта и, ако је потребно, извештајем о приходу добара, услуга или радова на које се уговор о јавној набавци односи, у три последње доступне обрачунске (финансијске) године, у зависности од датума оснивања или почетка обављања делатности привредног субјекта, ако је информација о тим приходима доступна.</li></ol> <p>Ако привредни субјект из оправданог разлога није у могућности да достави претходно наведене документе и доказе које наручилац захтева, финансијски и економски капацитет може да докаже и било којим другим документом из чије садржине наручилац може на несумњив начин да утврди испуњеност захтеваног финансијског и економског капацитета.</p> <p><b>Докази:</b><br/>Извештај о бонитету за јавне набавке БОИ-ЈН Агенције за привредне регистре, Регистар финансијских извештаја и података о бонитету правних лица и предузетника, који садржи сажети биланс стања и успеха, показатеља за оцену бонитета за три последње обрачунске (финансијске) године.<br/>Уколико привредни субјект не поседује Извештај БОИ-ЈН за последњу обрачунску годину, потребно је да за ту годину достави Биланс стања и успеха или Изјава у слободној форми да је информација јавно доступна са наведеном интернет страницом на којој су тражени подаци доступни.</p> |
| Питање / тражени подаци у изјави:         | <p>Укупни приход привредног субјекта за тражени број финансијских година износи:</p>  |

| Број претходних година | Минимални износ укупног прихода | Валута |
|------------------------|---------------------------------|--------|
| 3                      | 28000000.00                     | RSD    |

#### 4. Технички и стручни капацитет

##### 4.1. Списак испоручених добара

|   |  |
|---|--|
| Правни основ:                             | Члан 117. став 1.-Наручилац може да одреди услове у погледу техничког и стручног капацитета којима се обезбеђује да привредни субјект има потребне кадровске и техничке ресурсе и искуство потребно за извршење уговора са одговарајућим нивоом квалитета, а нарочито може да захтева да привредни субјект има довољно искуства у погледу раније извршених уговора.  |
| Додатни опис критеријума:                 | <p><b>Услов број 1:</b><br/>Да је привредни субјект који поседује лиценцу П050Е4 током периода од последње 3 (три) године пре истека рока за подношење понуда успешно реализовао минимум 1 (један) уговор проширења или модернизације или испоруке система управљања електромоторним погонима и интеграцију у ДЦС реверзибилне хидроелектране.</p> <p><b>Услов број 2:</b><br/>Да је привредни субјект који поседује лиценцу П050Е4 током периода од последње 3 (три) године пре истека рока за подношење понуда успешно реализовао минимум 1 (један) уговор надградње интерфејса видео зида реверзибилне хидроелектране, инкорпорацијом новог подсистема.</p> <p><b>Услов број 3:</b><br/>Да је привредни субјект током периода од последње 3 (три) године пре истека рока за подношење понуда успешно извршио најмање 1 (једно) моделовање параметара производних јединица користећи неки од специјализованих софтверских пакета као што су ДИГСИЛЕНТ ПОВЕРФАЦТОРУ, МАТЛАБ/Симулинк или слично.</p> <p><b>Услов број 4:</b><br/>Да је привредни субјект током периода од последње 3 (три) године пре истека рока за подношење понуда успешно реализовао минимум 1 (један) уговор за реконструкцију постројења сопствене потрошње на хидроелектрани снаге веће од 150 MW укључујући инсталацију опреме средњег и ниског напона</p>  |
| Начин доказивања испуњености критеријума: | <p>Привредни субјект дужан је да путем Портала састави и уз пријаву/понуду поднесе изјаву о испуњености критеријума за квалитативни избор привредног субјекта, којом потврђује да испуњава овај критеријум за избор привредног субјекта.</p> <p>Наручилац је дужан да пре доношења одлуке у поступку јавне набавке захтева од понуђача који је доставио економски најповољнију понуду да достави доказе о испуњености критеријума за квалитативни избор привредног субјекта.</p> <p>Овај критеријум доказује се достављањем списка испорука релевантних добара током периода од највише три последње године пре истека рока за подношење понуда, односно пријава, са износима, датумима и називима корисника, а ако је потребно да би се обезбедио одговарајући ниво конкуренције, наручиоци могу да назначе да ће се узети у обзир доказ о релевантним добрима испорученим у периоду дужем од три године.</p> <p><b>Докази за услов број 1:</b><br/>Потврда о добро изведеним радовима / испорученој опреми / пруженим услугама, референца, издата од стране наручиоца код кога су изведени радови / испоручена опрема / пружене услуге, која мора да садржи најмање следеће податке:</p> <ul style="list-style-type: none"><li>• податке о Наручиоцу/крајњем кориснику;</li><li>• лице за контакт (име и презиме, број телефона и е-маил адреса);</li><li>• деловодни број и датум уговора и свих пратећих анекса уговора (уколико их има);</li><li>• предмет уговора;</li><li>• уговорна страна/добављач - наводе се сви чланови заједничке понуде, укључујући носиоца посла, све чланове групе и све подизвођаче (уколико их има); број и датум споразума о заједничком наступању и свих пратећих анекса споразума (уколико их има), а по потреби тј. захтеву члана групе поделу посла између чланова групе понуђача према подацима из споразума/припадајућих анекса (уколико их има);</li><li>• напомену да се потврда издаје на захтев привредног субјекта ради учешћа у поступку јавне набавке и да се у друге сврхе не може користити;</li><li>• датум реализације уговора.</li></ul> <p>Наручилац задржава право да сваку достављену потврду (референцу) провери.</p> <p><b>Докази за услов број 2:</b><br/>Потврда о добро изведеним радовима / испорученој опреми / пруженим услугама, референца, издата од стране наручиоца код кога су изведени радови / испоручена опрема / пружене услуге, која мора да садржи најмање следеће податке:</p> |

- податке о Наручиоцу/крајњем кориснику;
- лице за контакт (име и презиме, број телефона и е-маил адреса);
- деловодни број и датум уговора и свих пратећих анекса уговора (уколико их има);
- предмет уговора;
- уговорна страна/добављач - наводе се сви чланови заједничке понуде, укључујући носиоца посла, све чланове групе и све подизвођаче (уколико их има); број и датум споразума о заједничком наступању и свих пратећих анекса споразума (уколико их има), а по потреби тј. захтеву члана групе поделу посла између чланова групе понуђача према подацима из споразума/припадајућих анекса (уколико их има);
- напомену да се потврда издаје на захтев привредног субјекта ради учешћа у поступку јавне набавке и да се у друге сврхе не може користити;
- датум реализације уговора.

Наручилац задржава право да сваку достављену потврду (референцу) провери.

**Докази за услов број 3:**

Потврда о добро изведеним радовима / испорученој опреми / пруженим услугама, референца, издата од стране наручиоца код кога су изведени радови / испоручена опрема / пружене услуге, која мора да садржи најмање следеће податке:

- податке о Наручиоцу/крајњем кориснику;
- лице за контакт (име и презиме, број телефона и е-маил адреса);
- деловодни број и датум уговора и свих пратећих анекса уговора (уколико их има);
- предмет уговора;
- уговорна страна/добављач - наводе се сви чланови заједничке понуде, укључујући носиоца посла, све чланове групе и све подизвођаче (уколико их има); број и датум споразума о заједничком наступању и свих пратећих анекса споразума (уколико их има), а по потреби тј. захтеву члана групе поделу посла између чланова групе понуђача према подацима из споразума/припадајућих анекса (уколико их има);
- напомену да се потврда издаје на захтев привредног субјекта ради учешћа у поступку јавне набавке и да се у друге сврхе не може користити;
- датум реализације уговора.

Наручилац задржава право да сваку достављену потврду (референцу) провери.

**Докази за услов број 4:**

Потврда о добро изведеним радовима / испорученој опреми / пруженим услугама, референца, издата од стране наручиоца код кога су изведени радови / испоручена опрема / пружене услуге, која мора да садржи најмање следеће податке:

- податке о Наручиоцу/крајњем кориснику;
- лице за контакт (име и презиме, број телефона и е-маил адреса);
- деловодни број и датум уговора и свих пратећих анекса уговора (уколико их има);
- предмет уговора;
- уговорна страна/добављач - наводе се сви чланови заједничке понуде, укључујући носиоца посла, све чланове групе и све подизвођаче (уколико их има); број и датум споразума о заједничком наступању и свих пратећих анекса споразума (уколико их има), а по потреби тј. захтеву члана групе поделу посла између чланова групе понуђача према подацима из споразума/припадајућих анекса (уколико их има);
- напомену да се потврда издаје на захтев привредног субјекта ради учешћа у поступку јавне набавке и да се у друге сврхе не може користити;
- датум реализације уговора.

Наручилац задржава право да сваку достављену потврду (референцу) провери.

Питање / тражени подаци у изјави:

*У референтном периоду привредни субјект је испоручио следећа релевантна добра:*

**Услови**

**Услов број 1**

Да је привредни субјект који поседује лиценцу П050Е4 током периода од последње 3 (три) године пре истека рока за подношење понуда успешно реализовао минимум 1 (један) уговор проширења или модернизације или испоруке система управљања електромоторним погонима и интеграцију у ДЦС реверзибилне хидроелектране.

**Услов број 2:**

Да је привредни субјект који поседује лиценцу П050Е4 током периода од последње 3 (три) године пре истека рока за подношење понуда успешно реализовао минимум 1 (један) уговор надградње интерфејса видео зида реверзибилне хидроелектране, инкорпорацијом новог подсистема.

**Услов број 3:**

Да је привредни субјект током периода од последње 3 (три) године пре истека рока за подношење понуда успешно успешно извршио најмање 1 (једно)

моделовање параметара производних јединица користећи неки од специјализованих софтверских пакета као што су ДИГСИЛЕНТ ПОВЕРФАЦТОРУ, МАТЛАБ/Симулинк или слично.

Услов број 4:

Да је привредни субјект током периода од последње 3 (три) године пре истека рока за подношење понуда успешно реализовао минимум 1 (један) уговор за реконструкцију постројења сопствене потрошње на хидроелектрани снаге веће од 150 MW укључујући инсталацију опреме средњег и ниског напона.

| <b>4.2. Техничка средства и мере за обезбеђивање квалитета</b> |  |
|--|--|
| Правни основ:  | Члан 117. став 1.-Наручилац може да одреди услове у погледу техничког и стручног капацитета којима се обезбеђује да привредни субјект има потребне кадровске и техничке ресурсе и искуство потребно за извршење уговора са одговарајућим нивоом квалитета, а нарочито може да захтева да привредни субјект има довољно искуства у погледу раније извршених уговора.  |
| Додатни опис критеријума:                                      | <p><b>Услов:</b></p> <p>Привредни субјект мора да располаже довољним техничким капацитетом односно да Привредни субјект поседује у свом власништву, закупу или лизингу следећу опрему и средства:</p> <ol style="list-style-type: none"> <li>1. Испитни кофер, трофазна уређаја за испитивање релејне заштите сличан типу Омицрон ЦМЦ356,</li> <li>2. Испитни кофер, уређај за примарно испитивање релејне заштите сличан типу Омицрон ЦПЦ100 ,</li> <li>3. Испитни кофер, уређај за испитивање мерних трансформатора сличан типу Омицрон ЦТ Аналузер,</li> <li>4. Мерило електричне отпорности изолације сличан типу Меггер МИТ515.</li> </ol>  |
| Начин доказивања испуњености критеријума:                      | <p>Привредни субјект дужан је да путем Портала састави и уз пријаву/понуду поднесе изјаву о испуњености критеријума за квалитативни избор привредног субјекта, којом потврђује да испуњава овај критеријум за избор привредног субјекта.</p> <p>Наручилац је дужан да пре доношења одлуке у поступку јавне набавке захтева од понуђача који је доставио економски најповољнију понуду да достави доказе о испуњености критеријума за квалитативни избор привредног субјекта.</p> <p>Овај критеријум доказује се достављањем описа техничких средстава и мера које привредни субјект користи за обезбеђивање квалитета.</p> <p><b>Докази:</b></p> <p>Овај критеријум доказује се достављањем следећих докумената:</p> <p>- копија пописне листе на дан 31.12.2023.године или копија фактуре уколико је опрема купљена у текућој години (са јасно означеним позицијама на којима се налази предметна опрема - подвлачењем или заокруживањем предметне позиције) или фотоколије уговора о лизингу или закупу са пописном листом закупаваца.</p> |
| Питање / тражени подаци у изјави:                              | <i>Привредни субјект се користи следећим техничким средствима и мерама за обезбеђивање квалитета:</i>  |

| <b>Услови</b> |  |
|---------------|--|
| Услов број 1: | Привредни субјект мора да располаже довољним техничким капацитетом односно да Привредни субјект поседује у свом власништву, закупу или лизингу следећу опрему и средства:<br>Испитни кофер, трофазна уређаја за испитивање релејне заштите сличан типу Омицрон ЦМЦ356, |
| Услов број 2: | Привредни субјект мора да располаже довољним техничким капацитетом односно да Привредни субјект поседује у свом власништву, закупу или лизингу следећу опрему и средства:<br>Испитни кофер, уређај за примарно испитивање релејне заштите сличан типу Омицрон ЦПЦ100   |
| Услов број 3: | Привредни субјект мора да располаже довољним техничким капацитетом односно да Привредни субјект поседује у свом власништву, закупу или   |

лизингу следећу опрему и средства:

Испитни кофер, уређај за испитивње мерних трансформатора сличан тилу Омицрон ЦТ Аналузер,

Услов број 4:

Привредни субјект мора да располаже довољним техничким капацитетом односно да Привредни субјект поседује у свом власништву, закупу или лизингу следећу опрему и средства:

Мерило електричне отпорности изолације сличан тилу Merreg MIT515.

| 4.3. Образовне и стручне квалификације    |   |
|---|---|
| Правни основ:                             | Члан 117. став 1.-Наручилац може да одреди услове у погледу техничког и стручног капацитета којима се обезбеђује да привредни субјект има потребне кадровске и техничке ресурсе и искуство потребно за извршење уговора са одговарајућим нивоом квалитета, а нарочито може да захтева да привредни субјект има довољно искуства у погледу раније извршених уговора.   |
| Додатни опис критеријума:                 | <b>Услов:</b><br>Да Привредни субјект има запослене или радно ангажоване по основу другог облика ангажовања ван радног односа, предвиђеног члановима 197-202. Закона о раду ("Сл. гласник РС", бр. 24/2005, 61/2005, 54/2009, 32/2013, 75/2014, 13/2017 - одлука УС, 113/2017 и 95/2018 - аутентично тумачење), најмање:<br>- 2 (два) извршиоца високе стручне спреме електро струке са лиценцама 350,<br>- 2 (два) извршиоца високе стручне спреме електро струке са лиценцама 450,<br>- 2 (два) извршиоца високе стручне спреме електро струке са лиценцама 353,<br>- 2 (два) извршиоца високе стручне спреме електро струке са лиценцама 453,<br>- 1 (једног) извршиоца високе стручне спреме електро струке са сертификатом за рад са постојећим ВІЕW X-POWER системом.<br>односно одговарајућим лиценцама у складу са Правилником о полагању стручног испита у области просторног и урбанистичког планирања, израде техничке документације, грађења и енергетске ефикасности, као и лиценцама за одговорна лица и регистру лиценцираних инжењера, архитеката и просторних планера ("Сл. гласник РС", бр. 51/2019 и 2/2021 - др. правилник).  |
| Начин доказивања испуњености критеријума: | Привредни субјект дужан је да путем Портала састази и уз пријаву/понуду поднесе изјаву о испуњености критеријума за квалитативни избор привредног субјекта, којом потврђује да испуњава овај критеријум за избор привредног субјекта.<br>Наручилац је дужан да пре доношења одлуке у поступку јавне набавке захтева од понуђача који је доставио економски најповољнију понуду да достави доказе о испуњености критеријума за квалитативни избор привредног субјекта.<br>Овај критеријум доказује се достављањем образовне и стручне квалификације пружаоца услуга или извођача радова или њиховог руководећег особља.<br><b>Докази:</b><br>1) За лица у радном односу код привредног субјекта фотокопије пријаве - одјаве на обавезно социјално осигурање издате од надлежног Фонда ПИО (образац М или МЗА) а за лица ангажована по основу другог облика ангажовања ван радног односа, предвиђеног члановима 197-202. Закона о раду, фотокопије важећих уговора о ангажовању;<br>2) За носиоце личних лиценци доставити фотокопије тражених лиценци ИКС или Решење Министарства грађевинарства саобраћаја и инфраструктуре о додели лиценце са потврдом Инжењерске коморе Србије о важности лиценце;<br>3) За извршиоце са сертификатом копија сертификата издата од произвођача ВІЕW X-POWER Система. |
| Питање / тражени подаци у изјави:         | <i>Следеће образовне и стручне квалификације поседују:</i><br><i>а) пружалац услуга или сам извођач</i><br><i>и/или</i><br><i>б) његово руководеће особље:</i>  |
| Врста квалификације                       | Опис захтева  |

|  |   |
|--|---|
| Квалификације пружаоца услуга / извођача | <p>Услов број 1:</p> <p>Да Привредни субјект има запослене или радно ангажоване по основу другог облика ангажовања ван радног односа, предвиђеног члановима 197-202. Закона о раду ("Сл. гласник РС", бр. 24/2005, 61/2005, 54/2009, 32/2013, 75/2014, 13/2017 - одлука УС, 113/2017 и 95/2018 - аутентично тумачење), најмање:</p> <p>- 2 (два) извршиоца високе стручне спреме електро струке са лиценцама 350, односно одговарајућим лиценцама у складу са Правилником о полагању стручног испита у области просторног и урбанистичког планирања, израде техничке документације, грађења и енергетске ефикасности, као и лиценцама за одговорна лица и регистру лиценцираних инжењера, архитеката и просторних планера ("Сл. гласник РС", бр. 51/2019 и 2/2021 - др. правилник).</p>   |
| Квалификације пружаоца услуга / извођача | <p>Услов број 2:</p> <p>Да Привредни субјект има запослене или радно ангажоване по основу другог облика ангажовања ван радног односа, предвиђеног члановима 197-202. Закона о раду ("Сл. гласник РС", бр. 24/2005, 61/2005, 54/2009, 32/2013, 75/2014, 13/2017 - одлука УС, 113/2017 и 95/2018 - аутентично тумачење), најмање:</p> <p>- 2 (два) извршиоца високе стручне спреме електро струке са лиценцама 450, односно одговарајућим лиценцама у складу са Правилником о полагању стручног испита у области просторног и урбанистичког планирања, израде техничке документације, грађења и енергетске ефикасности, као и лиценцама за одговорна лица и регистру лиценцираних инжењера, архитеката и просторних планера ("Сл. гласник РС", бр. 51/2019 и 2/2021 - др. правилник).</p>   |
| Квалификације пружаоца услуга / извођача | <p>Услов број 3:</p> <p>Да Привредни субјект има запослене или радно ангажоване по основу другог облика ангажовања ван радног односа, предвиђеног члановима 197-202. Закона о раду ("Сл. гласник РС", бр. 24/2005, 61/2005, 54/2009, 32/2013, 75/2014, 13/2017 - одлука УС, 113/2017 и 95/2018 - аутентично тумачење), најмање:</p> <p>- 2 (два) извршиоца високе стручне спреме електро струке са лиценцама 353, односно одговарајућим лиценцама у складу са Правилником о полагању стручног испита у области просторног и урбанистичког планирања, израде техничке документације, грађења и енергетске ефикасности, као и лиценцама за одговорна лица и регистру лиценцираних инжењера, архитеката и просторних планера ("Сл. гласник РС", бр. 51/2019 и 2/2021 - др. правилник).</p>   |
| Квалификације пружаоца услуга / извођача | <p>Услов број 4:</p> <p>Да Привредни субјект има запослене или радно ангажоване по основу другог облика ангажовања ван радног односа, предвиђеног члановима 197-202. Закона о раду ("Сл. гласник РС", бр. 24/2005, 61/2005, 54/2009, 32/2013, 75/2014, 13/2017 - одлука УС, 113/2017 и 95/2018 - аутентично тумачење), најмање:</p> <p>- 2 (два) извршиоца високе стручне спреме електро струке са лиценцама 453, односно одговарајућим лиценцама у складу са Правилником о полагању стручног испита у области просторног и урбанистичког планирања, израде техничке документације, грађења и енергетске ефикасности, као и лиценцама за одговорна лица и регистру лиценцираних инжењера, архитеката и просторних планера ("Сл. гласник РС", бр. 51/2019 и 2/2021 - др. правилник).</p>   |
| Квалификације пружаоца услуга / извођача | <p>Услов број 5:</p> <p>Да Привредни субјект има запослене или радно ангажоване по основу другог облика ангажовања ван радног односа, предвиђеног члановима 197-202. Закона о раду ("Сл. гласник РС", бр. 24/2005, 61/2005, 54/2009, 32/2013, 75/2014, 13/2017 - одлука УС, 113/2017 и 95/2018 - аутентично тумачење), најмање:</p> <p>- 1 (једног) извршиоца високе стручне спреме електро струке са сертификатом за рад са постојећим ВМЕW X-POWER системом.</p> <p>односно одговарајућим лиценцама у складу са Правилником о полагању стручног испита у области просторног и урбанистичког планирања, израде техничке документације, грађења и енергетске ефикасности, као и лиценцама за одговорна лица и регистру лиценцираних инжењера, архитеката и просторних планера ("Сл. гласник РС", бр. 51/2019 и 2/2021 - др. правилник).</p> |

## 5. Стандарди осигурања квалитета и стандарди управљања животном средином

### 5.1. Стандарди осигурања квалитета

|   |  |
|---|--|
| Правни основ:                             | Члан 126.-Ако наручилац у сврху доказивања критеријума за квалитативни избор захтева достављање потврда независних тела којима се потврђује усаглашеност привредног субјекта са одређеним стандардима осигурања квалитета, укључујући приступачност за особе са инвалидитетом, дужан је да упути на системе осигурања квалитета који се заснивају на одговарајућим стандардима које су потврдила акредитована тела.  |
| Додатни опис критеријума:                 | Услов:<br>Да привредни субјект поседује потврде независних тела којима се потврђује усаглашеност пословања привредног субјекта са стандардима осигурања квалитета, и то:<br>1) ИСО 9001 – систем менаџмента квалитетом или одговарајући<br>2) ИСО 27001 – систем менаџмента безбедношћу информација или одговарајући<br>3) ИСО 45001 – систем менаџмента безбедношћу и здрављем на раду или одговарајући<br>4) ИСО 50001 – систем менаџмента енергијом или одговарајући  |
| Начин доказивања испуњености критеријума: | Привредни субјект дужан је да путем Портала састави и уз пријаву/понуду поднесе изјаву о испуњености критеријума за квалитативни избор привредног субјекта, којом потврђује да испуњава овај критеријум за избор привредног субјекта.<br>Наручилац је дужан да пре доношења одлуке у поступку јавне набавке захтева од понуђача који је доставио економски најповољнију понуду да достави доказе о испуњености критеријума за квалитативни избор привредног субјекта.<br>Овај критеријум доказује се достављањем потврда независних тела којима се потврђује усаглашеност привредног субјекта са одређеним стандардима осигурања квалитета, укључујући приступачност за особе са инвалидитетом.<br>Наручилац је дужан да призна еквивалентне потврде тела основаних у државама чланицама Европске уније или тела основаних у осталим државама.<br>Наручилац је дужан да прихвати доказе о еквивалентним мерама осигурања квалитета ако привредни субјект из објективних разлога не може да прибави потврде одговарајућем року, под условом да докаже да су те мере усклађене са траженим стандардима осигурања квалитета.<br><br>Докази:<br>Овај критеријум доказује се достављањем копија важећих тражених сертификата.<br>Овај критеријум за квалитативни избор привредног субјекта доказује привредни субјект, односно чланови групе привредног субјекта у случају подношења заједничке понуде. Овај критеријум не може се доказати преко подизвођача, ни преко трећег лица које није учесник у заједничкој понуди ни подизвођач. |
| Питање / тражени подаци у изјави:         | Да ли привредни субјект може да достави потврде независних тела којима се потврђује усаглашеност пословања привредног субјекта са одређеним стандардима осигурања квалитета, укључујући приступачност за особе са инвалидитетом?   |

#### Услови

##### Услов број 1:

Да привредни субјект поседује потврде независних тела којима се потврђује усаглашеност пословања привредног субјекта са стандардима осигурања квалитета, и то:  
ИСО 9001 – систем менаџмента квалитетом или одговарајући

##### Услов број 2:

Да привредни субјект поседује потврде независних тела којима се потврђује усаглашеност пословања привредног субјекта са стандардима осигурања квалитета, и то:  
ИСО 27001 – систем менаџмента безбедношћу информација или одговарајући

##### Услов број 3:

Да привредни субјект поседује потврде независних тела којима се потврђује усаглашеност пословања привредног субјекта са стандардима осигурања квалитета, и то:  
ИСО 45001 – систем менаџмента безбедношћу и здрављем на раду или одговарајући привредни субјект поседује потврде независних тела којима се потврђује усаглашеност пословања привредног субјекта са стандардима осигурања квалитета, и то:

##### Услов број 4:

Да привредни субјект поседује потврде независних тела којима се потврђује усаглашеност пословања привредног субјекта са стандардима осигурања



| <b>5.2. Стандарди управљања животном средином</b>   |   |
|---|---|
| Правни основ:   | Члан 127.-Ако наручилац захтева достављање потврда независних тела којима се потврђује усаглашеност привредног субјекта са одређеним системима или стандардима за управљање животном средином, дужан је да упути на Систем управљања заштитом животне средине и провере (EMAC) или на друге системе управљања животном средином који се признају, у складу са законом којим се уређује заштита животне средине или на стандарде управљања животном средином који се заснивају на одговарајућим европским или међународним стандардима акредитованих тела.   |
| Додатни опис критеријума:   | <b>Услов:</b><br><b>Да Привредни субјект има уређено пословање у складу са одредбама важећег стандарда и то:</b><br><b>ISO 14001 - систем управљања заштите животне средине или одговарајући</b>  |
| Начин доказивања испуњености критеријума:   | Привредни субјект дужан је да путем Портала састави и уз пријаву/понуду поднесе изјаву о испуњености критеријума за квалитативни избор привредног субјекта, којом потврђује да испуњава овај критеријум за избор привредног субјекта.<br>Наручилац је дужан да пре доношења одлуке у поступку јавне набавке захтева од понуђача који је доставио економски најповољнију понуду да достави доказе о испуњености критеријума за квалитативни избор привредног субјекта.<br>Овај критеријум доказује се достављањем потврда независних тела којима се потврђује усаглашеност привредног субјекта са одређеним системима или стандардима за управљање животном средином.<br>До дана приступања Републике Србије Европској унији наручилац је дужан да призна еквивалентне потврде тела основаних у државама чланицама Европске уније или потврде тела основаних у осталим државама.<br>Наручилац је дужан да призна еквивалентне потврде тела основаних у државама чланицама Европске уније.<br>Наручилац је дужан да прихвати доказе о еквивалентним мерама управљања животном средином ако привредни субјект очигледно нема приступ потврдама или из објективних разлога не може те потврде да прибави у одговарајућем року, под условом да докаже да су те мере еквивалентне траженим системима или стандардима управљања животном средином.<br><br>Докази:<br>Копија важећег сертификата система менаџмента животном средином ISO 14001 или одговарајући. |
| Питање / тражени подаци у изјави:   | <i>Да ли привредни субјект може да достави потврде независних тела којима се потврђује усаглашеност пословања привредног субјекта са потребним системима или стандардима управљања животном средином?</i>   |
| <b>Услови</b>   |   |
| Да Привредни субјект има уређено пословање у складу са одредбама важећег стандарда и то:<br>ISO 14001 - систем управљања заштите животне средине или одговарајући |   |

**УПУТСТВО**  
**ПОНУЂАЧИМА КАКО ДА САЧИНЕ ПОНУДУ**

*Део конкурсне документације који се формира путем Портала*

**Подаци о наручиоцу**

|                                     |   |
|-------------------------------------|---|
| Наручилац:                          | Акционарско друштво Електропривреда Србије, Београд |
| Порески идентификациони број (ПИБ): | 103920327   |
| Адреса:                             | Балканска 13<br>11000 Београд                       |
| Интернет страница:                  | <a href="http://www.eps.rs/">http://www.eps.rs/</a> |

**Основни подаци о поступку**

|                         |  |
|-------------------------|--|
| Назив поступка:         | Уградња опреме филтра виших хармоника за сопствену потрошњу у РХЕ<br>Бајина Башта  |
| Референтни број:        | JH/2100/0189/2024 (2012/2024)  |
| Врста поступка:         | Отворени поступак  |
| Врста предмета набавке: | Добра  |
| Опис:                   | Предмет јавне набавке је монтажа филтра виших хармоника и припадајуће опреме у постројење сопствене потрошње РХЕ „Бајина Башта“.<br>Детаљни подаци о предмету набавке наведени су у Техничкој спецификацији и Обрасцу структуре цене |
| Рок за подношење:       | 13.11.2024 08:00   |

**Карактеристике поступка јавне набавке (инструменти и технике)**

Закључује се уговор о јавној набавци.

## Опис предмета / партија

Уградња опреме филтра виших хармоника за сопствену потрошњу у РХЕ Бајина Башта

## Опис набавке:

постројење сопствене потрошње РХЕ „Бајина Башта“.

Детаљни подаци о предмету набавке наведени су у Техничкој спецификацији и Обрасцу структуре цене

Наручилац је дефинисао критеријуме за доделу уговора на основу:

### Цене

Начин рангирања прихватљивих понуда:

### Аутоматско рангирање

## Електронска комуникација и размена података на Порталу јавних набавки

У поступку се захтева електронска комуникација.

Понуда / пријава се подноси путем Портала јавних набавки на начин описан у овом упутству.

Корисник заинтересован за поступак јавне набавке комуницира са наручиоцем искључиво путем Портала јавних набавки.

Корисник Портала јавних набавки може да се заинтересује за објављен поступак јавне набавке тако што је преузео конкурсну документацију или означио своју заинтересованост.

Документацији у овом поступку јавне набавке на Порталу јавних набавки приступа се на **страници поступка:**

**<https://jnportal.ujn.gov.rs/tender-eo/256295>**

Радње у поступку јавне набавке које можете спроводити на тој страници поступка:

- слање захтева за додатним информацијама или појашњењем у вези са документацијом о набавци као и указивање наручиоцу на евентуално уочене недостатке и неправилности у документацији о набавци [vidi opšte uputstvo za korisnike Portala](#)
- формирање групе понуђача [vidi opšte uputstvo za korisnike Portala](#)
- припрема и подношење понуде [vidi opšte uputstvo za korisnike Portala](#)
- попуњавање е-Изјаве о испуњености критеријума за квалитативни избор привредног субјекта [vidi opšte uputstvo za korisnike Portala](#)
- додела права на поступак (лицу у привредном субјекту) [vidi opšte uputstvo za korisnike Portala](#)
- слање захтева за заштиту права [vidi opšte uputstvo za korisnike Portala](#)
- додела овлашћења пуномоћнику за заступање у поступку заштите права [vidi opšte uputstvo za korisnike Portala](#)

Привредни субјект може путем Портала јавних набавки да тражи од наручиоца додатне информације или појашњења у вези са документацијом о набавци, при чему може да укаже наручиоцу уколико сматра да постоје недостаци или неправилности у документацији о набавци, и то најкасније **6** дана пре истека рока за подношење.

## Сандуче електронске поште у поступку

[vidi opšte uputstvo za korisnike Portala](#)

Корисник заинтересован за поступак током трајања поступка јавне набавке путем сандучета електронске поште на Порталу добија следеће информације:

- o Измене конкурсне документације

- Додатне информације или појашњења у вези са документацијом о набавци
- Измене електронског каталога
- Одлука о додели / обустави
- Објављени огласи о јавној набавци

Корисник односно привредни субјект који учествује у поступку кроз сандуче путем Портала прима:

- Потврда о успешно поднетој понуди / пријави
- Потврда о успешно поднетој измени / допуни понуде / пријаве
- Потврда о опозиву понуде / пријаве
- Позив за подношење понуда
- Позив за учешће у е-лицитацији
- Записник о отварању понуда

Корисник прима колије порука и на адресу е-поште са којом се регистровао на Порталу.

## Припремање и подношење понуде / пријаве

Привредни субјект сачињава понуду/пријаву на Порталу јавних набавки према структури и садржини коју је дефинисао Наручилац приликом припреме поступка јавне набавке на Порталу.

Привредни субјект који подноси понуду / пријаву мора да буде регистрован на Порталу са најмање једним, а пожељно више корисника (односно корисничких налога).

[види опште упутство за кориснике Портала](#)

Понуђач који је самостално поднео понуду не може истовремено да учествује у заједничкој понуди или као подизвођач, нити исто лице може учествовати у више заједничких понуда.

Понуђач може да поднесе само једну понуду осим у случају када је дозвољено или се захтева подношење понуде са варијантама.

Детаљно упутство о припреми понуде путем Портала:

[види опште упутство за кориснике Портала](#)

Рок за подношење понуда или пријава: **13.11.2024 08:00**

Језици на којима понуде или пријаве могу бити поднете: **Српски**

### Изјава о интегритету

У обрасцу понуде/пријаве понуђач/кандидат мора изјавом о интегритету да потврди под пуном материјалном и кривичном одговорношћу да је своју понуду/пријаву поднео независно, без договора са другим понуђачима/кандидатима или заинтересованим лицима и да гарантује тачност података у понуди/пријави.

## Припремање и подношење заједничке понуде / пријаве

На страници поступка јавне набавке на Порталу привредни субјект може да креира групу привредних субјеката (понуђача / кандидата) ради подношења заједничке понуде/пријаве.

Члан групе привредних субјеката који подноси понуду / пријаву мора бити овлашћен за подношење заједничке понуде / пријаве у име групе. Овлашћење за подношење понуде / пријаве у име групе привредних субјеката, чланови групе дају путем Портала јавних набавки. Сви чланови групе треба да буду регистровани корисници Портала јавних набавки.

Више о формирању групе привредних субјеката:

[види опште упутство за кориснике Портала](#)

Понуду / пријаву припрема и подноси члан групе овлашћен за подношење заједничке понуде / пријаве у име групе привредних субјеката.

У случају заједничке понуде / пријаве подаци о члановима групе део су обрасца понуде / пријаве.

Код попуњавања обрасца понуде групе понуђача на Порталу јавних набавки треба да се наведе вредност или проценат вредности набавке те предмет или количину предмета набавке коју ће извршавати сваки члан групе према споразуму. Код попуњавања обрасца пријаве групе кандидата ти подаци наводе се ако су познати.

Сви чланови групе привредних субјеката треба да попуне Изјаву о испуњености критеријума за квалитативни избор привредног субјекта.

#### **Припрема понуде / пријаве са подизвођачем**

Уколико понуда/пријава укључује подизвођаче, они треба да буду регистровани корисници Портала јавних набавки, али не треба да дају сагласност привредном субјекту за подношење понуде/пријаве путем Портала.

Привредни субјект који намерава да извршење дела уговора повери подизвођачу, дужан је за сваког појединог подизвођача наведе:

- 1) податке о подизвођачу (*назив подизвођача, адреса, матични број, порески идентификациони број, име особе за контакт*).
- 2) податке о делу уговора који ће се поверити подизвођачу (*по предмету или у количини, вредности или проценту*).
- 3) податак да ли подизвођач захтева да му наручилац непосредно плаћа доспела потраживања за део уговора који је он извршио.

Привредни субјект је дужан да за сваког подизвођача у понуди / пријави достави Изјаву о испуњености критеријума за квалитативни избор привредног субјекта.

#### **Припрема докумената у оквиру понуде / пријаве**

Привредни субјект учитава документе понуде / пријаве према дефинисаној структури. Подржани формати и величина докумената прописани су Упутством за коришћење Портала јавних набавки. У случају да поједини документ превазилази величину омогућену на Порталу јавних набавки, препоручено је коришћење компресије докумената или дељење документа у мање делове и учитавање мањих и/или компресованих докумената на Портал јавних набавки.

Документе које учитава у оквиру понуде / пријаве привредни субјект не сме да криптује. Портал јавних набавки криптује понуде / пријаве и њихове делове и чува тајност садржине понуда / пријава као и информацију о идентитету привредног субјекта до датума и времена отварања понуда.

Привредни субјект може да припрема, учитава на Портал (*Страница поступка → Понуде или Пријаве → Припрема документације*) документе које намерава да прилаже у оквиру понуде / пријаве.

[види опште упутство за кориснике Портала](#)

Наручилац је дефинисао да уз понуде / пријаве за предмет / партије захтева следеће документе.

**За предмет / партију: Уградња опреме филтра виших хармоника за сопствену потрошњу у РХЕ Бајина Башта**

Наручилац захтева да понуђач у својој понуди / пријави приложи следеће документе:

**Образац понуде / пријаве** - Портал аутоматски формира попуњени образац понуде / пријаве на основу података које је привредни субјект уписао на Порталу.

**Образац структуре понуђене цене** - Образац структуре понуђене цене се попуњава у складу са датим упутством испод табеле Обрасца.

**Изјава о испуњености критеријума за квалитативни избор привредног субјекта** - Портал аутоматски формира попуњени образац Изјаве на основу података које је привредни субјект уписао на Порталу.

#### **Средство обезбеђења за озбиљност понуде**

Подаци о врсти, садржини, начину подношења, висини и роковима обезбеђења испуњења обавеза понуђача наведени су у посебном поглављу ових Упутстава.

Уз сваки тражени документ привредни субјект може да учита више докумената, ако се документ састоји од више делова.

Приликом учитавања докумената на Портал јавних набавки привредни субјект на Порталу означава да ли је поједини документ понуде поверљив (у складу са чланом 38. Закона о јавним набавкама), наводи правни основ на основу којег су документи означени поверљивим и образлаже разлог(е) поверљивости. У случају да одређени документ има само поједине

делове поверљиве, пре читавања тог документа на Портал, потребно је да привредни субјект издвоји поверљиве делове у засебни документ, означи га поверљивим, и тако га прочита на Портал јавних набавки. Делове који нису поверљиви, потребно је раздвојити у засебни документ или документе и тако их прочитати на Портал јавних набавки. Нити један део електронске понуде / пријаве не потписује се, није потребан печат нити је потребно скенирање докумената.

#### **Изјава о испуњености критеријума за квалитативни избор привредног субјекта**

Изјава о испуњености критеријума за квалитативни избор привредног субјекта попуњава се електронски на Порталу.

Део конкурсне документације Критеријуми за квалитативни избор привредног субјекта са упутством формиран је путем Портала и приложен конкурсној документацији.

Начин попуњавања е-Изјаве путем Портала:

[види опште упутство за кориснике Портала](#)

Попуњавање Изјаве путем Портала, према дефинисаним критеријумима спроводи се на страници поступка под *Пријаве / Понуде* → *Нова Изјава или Изјаве у припреми* за ажурирање изјаве.

Чланови групе, подизвођачи или други субјекти чије капацитете привредни субјект користи попуњавају сваки своју е-Изјаву, а привредни субјект може да преузме попуњену е-Изјаву путем Портала и да ју приложи уз понуду / пријаву.

#### **Делови понуде / пријаве које није могуће доставити електронским путем**

У случају да део или делове понуде / пријаве није могуће доставити електронским средствима путем Портала јавних набавки (в. члан 45. став 3. Закона о јавним набавкама), привредни субјект је дужан да наведе у понуди / пријави тачан део или делове понуде / пријаве које подноси средствима која нису електронска.

Део или делове понуде / пријаве које није могуће доставити електронским средствима путем Портала јавних набавки привредни субјект подноси Наручиоцу до истека рока за подношење понуда / пријава путем поште, курирске службе или непосредно, у коверти или кутији, затвореној на начин да се приликом отварања може са сигурношћу да утврди да се први пут отвара.

Део или делове понуде / пријаве које није могуће доставити електронским средствима путем Портала јавних набавки привредни субјект подноси на адресу:

**Акционарско друштво "Електропривреда Србије" Београд, Балканска 13, Огранак "Дринско - Лимске хидроелектране" Бајина Башта**

**Трг Душана Јерковића број 1**

**31250 Бајина Башта**

**Србија**

Са назнаком:

**Део понуде / пријаве за јавну набавку: Уградња опреме филтра виших хармоника за сопствену потрошњу у РХЕ Бајина Башта**

**Референтни број: ЈН/2100/0189/2024 (2012/2024)**

Број понуде:

**НЕ ОТВАРАТИ**

Приликом припреме понуде / пријаве на Порталу, привредни субјект наводи део или делове понуде / пријаве које ће доставити не-електронским начинима.

На полеђини коверте или на кутији треба навести назив и адресу привредног субјекта. У случају да део или делове понуде / пријаве подноси група привредних субјеката, на коверти је потребно назначити да се ради о групи привредних субјеката и навести називе и адресу свих чланова групе.

Део или делови понуде / пријаве сматрају се благовременим уколико су примљени од стране наручиоца до **13.11.2024 до 08:00 часова**.

Наручилац ће привредном субјекту предати потврду пријема. У потврди о пријему Наручилац ће навести датум и време пријема.

Део или делове понуде / пријаве које Наручилац није примио у року одређеном за подношење понуда / пријава, односно који је примљен по истеку дана и сата до којег се понуде / пријаве могу подносити, сматраће се неблаговременим. Неблаговремени део или делове понуде / пријаве Наручилац ће по окончању поступка отварања вратити неотворене Понуђачу, са назнаком да су поднети неблаговремено.

#### **Попуњавање обрасца понуде**

Предмет / Партија: **Уградња опреме филтра виших хармоника за сопствену потрошњу у РХЕ Бајина Башта**

Цена се исказује у динарима, са и без пореза на додату вредност, са урачунатим свим трошковима које понуђач има у реализацији предметне јавне набавке.

Остали захтеви набавке (који нису наведени изнад као критеријуми)

Назив: **РОК ВАЖЕЊА ПОНУДЕ**

Јединица мере: **календарски дан**

Опис и појашњење критеријума и докази потребни за проверу:

Понуда мора да важи најмање 60 (словима: шездесет) календарских дана од дана отварања понуда.

У случају да понуђач наведе краћи рок важења понуде, понуда ће бити одбијена, као неприхватљива.

Минимална дозвољена вредност: **60,00**

Назив: **ГАРАНТНИ РОК**

Јединица мере: **месец**

Опис и појашњење критеријума и докази потребни за проверу:

Гарантни рок за предмет ове јавне набавке не може бити краћи од 24 (двадесетчетири) месеца од дана потписивања одговарајућег Записника (након истека пробног рада) од стране одговорних лица за извршење уговора, без примедби.

Минимална дозвољена вредност: **24,00**

Резервни критеријуми

Уколико две или више понуда имају исту најнижу понуђену цену, као најповољнија биће изабрана понуда оног понуђача који је понудио дужи гарантни рок.

#### **Примена жреба**

Уколико ни после примене резервног критеријума не буде могуће изабрати најповољнију понуду, најповољнија понуда, у складу са чланом 144. став 6. Закона о јавним набавкама, биће изабрана путем жреба.

Извлачење путем жреба наручилац ће извршити јавно, у присуству понуђача који имају исту најнижу понуђену цену и исти понуђени гарантни рок. На посебним папирима који су исте величине и боје Наручилац ће исписати називе понуђача, те папире ставити у кутију, одакле ће председник Комисије извући само један папир. Понуђачу чији назив буде на извученом папиру биће додељен уговор о јавној набавци, односно биће изабран Одлуком о додели уговора.

Наручилац ће сачинити записник о спроведеном поступку јавног жреба и исти ће доставити свим Понуђачима који су учествовали у поступку.

Рок и начин плаћања

#### НАЧИН ФАКТУРИСАЊА

Продавац је обавезан да по извршеним уговореним обавезама и након потписивања одговарајућег записника, испоставља исправне рачуне директно Наручиоцу, на начин дефинисан у наставку.

Ако је страном лице регистровано као ПДВ обавезник у Републици Србији преко ПДВ пуномоћника, рачуне испоставља искључиво ПДВ пуномоћник.

Рачуни морају бити издати у складу са Законом о порезу на додату вредност. Рачуни који нису испостављени у складу са Законом о порезу на додату вредност неће бити прихваћени од стране Наручиоца већ ће бити враћени продавцу на исправку.

Рачун мора да садржи ознаку делатности прописане Уредбом о класификацији делатности.

Услов за испостављање рачуна за Пројекат за извођење (ПЗИ) је Записник о прихватању Пројекта за извођење (ПЗИ), без примедби.

Рачун за испоручена добра и предметну монтажу се испоставља на основу прихваћеног и одобреног одговарајућег Записника, потписаног од стране овлашћених представника уговорених страна без примедби.

Рачун за Пројекат изведеног објекта и Упутство за погон и одржавање испоставља се на основу Записника о испоруци техничке документације, без примедби.

Обавезан прилог уз сваки рачун је одговарајући Записник, потписан без примедби од стране одговорних лица за извршење уговора са стране Наручиоца и одговорног лица Продавца;

У испостављеним рачунима продавац је дужан да се придржава тачно дефинисаних назива из Конкурсне документације и прихваћене понуде (из Обрасца структуре цене). Рачун који не одговара наведеним тачним називима, ће се сматрати неисправним. Уколико, због коришћења различитих шифарника и софтверских решења није могуће у самом рачуну навести горе наведени тачан назив, продавац је обавезан да уз рачун достави прилог са упоредним прегледом назива из рачуна и захтеваних назива из конкурсне документације и прихваћене понуде.

Продавац је обавезан да се приликом испостављања рачуна обавезно позове на број и предмет јавне набавке и заводни број Уговора код Наручиоца.

Рачуни морају да гласе на:

Акционарско друштво "Електропривреда Србије" Београд, Балканска 13, 11000 Београд

Матични број: 20053658

ПИБ: 103920327

ЈБКУС: 83175

Пословни рачун: 160-797-13 Банка Интеса

Рачуни, са обавезним прилогом, морају бити издати, најкасније до 05. у месецу за уговорене обавезе извршене у претходном периоду, преко система електронских фактура (СЕФ).



У складу са Законом о електронском фактурисању ("Сл.Гласник РС" бр.44/21, 129/2021, 138/2022 и 92/2023), електронски рачуни/фактуре са обавезним прилозима достављају се кроз систем електронских фактура (СЕФ) уз назнаку е-маил адресе ефактура.длхе@епс.рс за пријем нотификације о приспелој фактури.

Рачуни који нису сачињени у складу са наведеним биће враћени Продавцу, а плаћање одложено на његову штету све док се не достави исправан рачун.

#### НАЧИН ПЛАЋАЊА

Плаћање извршених уговорних обавеза, Наручилац ће вршити на основу испостављених рачуна, на текући рачун продавца, у року од 45 (словима: четрдесетпет) дана од датума уноса прихваћеног е-рачуна/е-фактуре у систем електронских фактура (СЕФ).

Обавезе које доспевају након истека актуелног Трогодишњег Програма пословања, биће реализоване највише до износа средстава, која ће за ту намену бити одобрена у новом програму пословања ЕПС АД за године у којима ће се плаћати уговорене обавезе.

У случају подношења понуде са подизвођањем, а уколико подизвођач захтева непосредно плаћање доспелих потраживања - исто се мора навести у понуди, како би наручилац то касније навео и у уговору.

У супротном, ако подизвођач не захтева непосредно плаћање доспелих потраживања, наручилац ће након плаћања продавцу тражити да му у року од 60 дана достави доказ и изјаву подизвођача да је извршио плаћање његових потраживања.

Уколико продавац не поступи по захтеву наручиоца, наручилац има обавезу да достави Канцеларији за јавне набавке предлог за покретање прекршајног поступка.

**Понуда мора бити важећа 60 дана од дана отварања понуда.**

Након уноса свих података привредни субјект генерише образац понуде / пријаве и може да прегледа податке понуде / пријаве пре него поднесе понуду / пријаву.

**Начин измене и допуне понуде / пријаве**

[види опште упутство за кориснике Портала](#)

**Начин опозива понуде / пријаве**

[види опште упутство за кориснике Портала](#)

## Подаци о врсти, садржини, начину подношења, висини и роковима обезбеђења испуњења обавеза понуђача

### Средства обезбеђења за озбиљност понуде

Корисници буџетских средстава који су укључени у консолидовани рачун трезора Републике Србије, а немају свој рачун, већ расходе и издатке извршавају преко рачуна извршења буџета Републике Србије, нису дужни да доставе средство обезбеђења, већ уместо истог достављају писану изјаву дату под материјалном и кривичном одговорношћу којом потврђују горе наведене околности, што се обавезно наводи у документацији о набавци.

### ДЕО ПОНУДЕ

Меница као средство обезбеђења за озбиљност понуде

Понуђач је обавезан да, као део понуде, Наручиоцу достави:

- 1) Бланко сопствену меницу за озбиљност понуде која је
  - потписана и оверена од стране законског заступника или лица по овлашћењу законског заступника, на начин који прописује Закон о меници ("Сл. лист ФНРЈ" бр. 104/46, "Сл. лист СФРЈ" бр. 16/65, 54/70 и 57/89 и "Сл. лист СРЈ" бр. 46/96, Сл. лист СЦГ бр. 01/03 Уст. повеља) и Закон о платним услугама (Сл. гласник РС број 139/2014 и 44/2018)
  - евидентирана у Регистру меница и овлашћења кога води Народна банка Србије у складу са Одлуком о ближим условима, садржини и начину вођења регистра меница и овлашћења („Сл. гласник РС“ бр. 56/11, 80/15, 76/2016, 82/2017 и 14/2020) и то документује овереним захтевом пословној банци да региструје меницу са одређеним серијским бројем, основом на основу кога се издаје меница и менично овлашћење (број ЈН) укључујући и износ из основа (тачка 4. став 2. Одлуке).
- 2) Менично писмо – овлашћење којим Понуђач овлашћује Наручиоца да може наплатити меницу која је неопозива, без права протеста и наплатива на први позив, на износ од 3% од вредности понуде без ПДВ, са роком важења минимално 30 (словима: тридесет) дана дужим од рока важења понуде, с тим да евентуални продужетак рока важења понуде има за последицу и продужење рока важења менице и меничног овлашћења, које мора бити издато на основу Закона о меници.
- 3) Овлашћење којим законски заступник овлашћује лица за потписивање менице и меничног овлашћења за конкретан посао, у случају да меницу и менично овлашћење не потписује законски заступник Понуђача.
- 4) Фотокопију важећег Картона депонованих потписа овлашћених лица за располагање новчаним средствима Продавца код пословне банке, оверену од стране банке на дан издавања менице и меничног овлашћења (потребно је да се поклапају датум са меничног овлашћења и датум овере банке на фотокопији депо картона),
- 5) Фотокопију ОП обрасца.
- 6) Доказ о регистрацији менице у Регистру меница Народне банке Србије (фотокопија Захтева за регистрацију менице од стране пословне банке која је извршила регистрацију менице или извод са интернет странице Регистра меница и овлашћења НБС).

Основи за наплату средства обезбеђења за озбиљност понуде су:

- ако понуђач одустане од своје понуде у року важења понуде,
- ако понуђач не достави доказе о испуњености критеријума за квалитативни избор привредног субјекта у складу са чланом 119. Закона о јавним набавкама,
- ако изабрани понуђач неосновано одбије да закључи уговор о јавној набавци или
- ако изабрани понуђач не достави средство обезбеђења за испуњење уговорних обавеза.

Средство обезбеђења за озбиљност понуде биће враћено:

- понуђачу који је након истека важности понуде одбио да продужи важност понуде, одмах након истека важности понуде
- понуђачима чије су понуде оцењене као неприхватљиве након коначности одлуке о додели уговора или одлуке о обустави поступка, односно одлуке о поништењу поступка;
- понуђачу коме је додељен уговор након закључења уговора и достављања средства обезбеђења за испуњење уговорних обавеза;
- осталим понуђачима чија је понуда оцењена као прихватљива након закључења уговора.

#### ДОСТАВЉАЊЕ СРЕДСТАВА ОБЕЗБЕЂЕЊА

Средство обезбеђења за озбиљност понуде доставља се лично или поштом као део Понуде и гласи на Акционарско друштво "Електропривреда Србије" Београд, Балканска 13, 11000 Београд - Огранак "Дринско - Лимске хидроелектране" Бајина Башта, Трг Душана Јерковића број 1, 31250 Бајина Башта, са назнаком: део понуде за јавну набавку број ЈН/2100/0189/2024.

#### Средства обезбеђења за извршење уговора

Одабрани понуђач ће морати да достави следећа средства обезбеђења за извршење уговора:

- за испуњење уговорних обавеза
- за отклањање недостатака у гарантном року

Корисници буџетских средстава који су укључени у консолидовани рачун трезора Републике Србије, а немају свој рачун, већ расходе и издатке извршавају преко рачуна извршења буџета Републике Србије, нису дужни да доставе средство обезбеђења, већ уместо истог достављају писану изјаву дату под материјалном и кривичном одговорношћу којом потврђују горе наведене околности, што се обавезно наводи у документацији о набавци.

Меница као средство обезбеђења за испуњење уговорних обавеза

Изабрани Понуђач - Продавац је обавезан да Наручиоцу, у року од максимално 10 дана од дана закључења уговора и завођења уговора код Наручиоца, и након претходно добијене обавезне сагласности Наручиоца на текст средства обезбеђења, достави:

1) Бланко сопствену меницу за испуњење уговорних обавеза која је:

- потписана и оверена од стране законског заступника или лица по овлашћењу законског заступника, на начин који прописује Закон о меници ("Сл. лист ФНРЈ" бр. 104/46, "Сл. лист СФРЈ" бр. 16/65, 54/70 и 57/89 и "Сл. лист СРЈ" бр. 46/96, Сл. лист СЦГ бр. 01/03 Уст. повеља) и Закон о платним услугама (Сл. гласник .РС.број 139/2014 и 44/2018)

- евидентирана у Регистру меница и овлашћења кога води Народна банка Србије у складу са Одлуком о ближим условима, садржини и начину вођења регистра меница и овлашћења („Сл. гласник РС“ бр. 56/11, 80/15, 76/2016, 82/2017 и 14/2020) и то документује овереним захтевом пословној банци да региструје меницу са одређеним серијским бројем, основном на основу кога се издаје меница и менично овлашћење (број ЈН), укључујући и износ из основа (тачка 4. став 2. Одлуке).

2) Менично писмо – овлашћење којим Продавац овлашћује Наручиоца да може наплатити меницу која је неопозива, без права протеста и наплата на први позив, на износ од 10% од вредности уговора (без ПДВ) са роком важења минимално 30 (словима: тридесет) дана дужим од уговореног рока важења уговора, с тим да евентуални продужетак рока важења уговора има за последицу и продужење рока важења менице. Ако се за време трајања уговора промени рок важења уговора, важност менице мора да се продужи за исти број дана за који ће бити продужен рок важења Уговора и на исти износ као и код првобитне менице и меничног овлашћења, које мора бити издато на основу Закона о меници.

3) Овлашћење којим законски заступник овлашћује лице за потписивање менице и меничног овлашћења за конкретан посао, у случају да меницу и менично овлашћење не потписује законски заступник Продавца;

- 4) Фотокопију важећег Картона депонованих потписа овлашћених лица за располагање новчаним средствима Продавца код пословне банке, оверену од стране банке на дан издавања менице и меничног овлашћења (потребно је да се поклапају датум са меничног овлашћења и датум овере банке на фотокопији депо картона),
- 5) Фотокопију ОП обрасца.
- 6) Доказ о регистрацији менице у Регистру меница Народне банке Србије (фотокопија Захтева за регистрацију менице од стране пословне банке која је извршила регистрацију менице или извод са интернет странице Регистра меница и овлашћења НБС).

Основ за наплату средства обезбеђења за испуњење уговорних обавеза је уколико Продавац не испуни или непотпуно испуни своје обавезе из Уговора о предметној јавној набавци.

#### НАПОМЕНА ЗА ДАВАЊЕ САГЛАСНОСТИ НАРУЧИОЦА НА ТЕКСТ СРЕДСТВА ОБЕЗБЕЂЕЊА:

Изабрани Понуђач је обавезан да нацрт средства обезбеђења за испуњење уговорних обавеза, који ће бити достављен у папирној или електронској форми, најпре достави електронском поштом лицима задуженим за исправност средстава обезбеђења на следеће е-маил адресе: срдјан.љујиц@епс.рс бојана.стамениц@епс.рс и александра.дјуриц@епс.рс ради провере исправности и усаглашености истог са одредбама уговора. Након усаглашавања текста, односно провере исправности достављеног средства обезбеђења, изабрани Понуђач ће бити обавештен о могућности доставе средства обезбеђења за испуњење уговорних обавеза, које ће морати да достави у папирној форми преко писарнице Наручиоца са назнаком да исто треба доставити председнику комисије.

#### ДОСТАВЉАЊЕ СРЕДСТАВА ОБЕЗБЕЂЕЊА

Средство обезбеђења за испуњење уговорних обавеза доставља се у року од максимално 10 дана од дана закључења уговора и завођења уговора код Наручиоца, и након претходно добијене обавезне сагласности Наручиоца на текст средства обезбеђења, лично или поштом, и гласи на Акционарско друштво "Електропривреда Србије" Београд, Балканска 13, 11000 Београд - Огранак "Дринско - Лимске хидроелектране" Бајина Башта, Трг Душана Јерковића број 1, 31250 Бајина Башта, са назнаком: Средство обезбеђења за јавну набавку број ЈН/2100/0189/2024.

Корисници буџетских средстава који су укључени у консолидовани рачун трезора Републике Србије, а немају свој рачун, већ расходе и издатке извршавају преко рачуна извршења буџета Републике Србије, нису дужни да доставе средство обезбеђења, већ уместо истог достављају писану изјаву дату под материјалном и кривичном одговорношћу којом потврђују горе наведене околности, што се обавезно наводи у документацији о набавци.

Меница за отклањање грешака у гарантном року

Продавац је у обавези да Наручиоцу уз издат рачун за испоруку опреме и извршену предметну монтажу, након претходно добијене обавезне сагласности Наручиоца на текст средства обезбеђења, достави:

- 1) бланко сопствену меницу за отклањање недостатака у гарантном року која је:
  - потписана и оверена од стране законског заступника или лица по овлашћењу законског заступника, на начин који прописује Закон о меници ("Сл. лист ФНРЈ" бр. 104/46, "Сл. лист СФРЈ" бр. 16/65, 54/70 и 57/89 и "Сл. лист СРЈ" бр. 46/96, Сл. лист СЦГ бр. 01/03 Уст. повеља) и Закон о платним услугама (Сл. гласник .РС.број 139/2014 и 44/2018.)
  - евидентирана у Регистру меница и овлашћења кога води Народна банка Србије у складу са Одлуком о ближим условима, садржини и начину вођења регистра меница и овлашћења („Сл. гласник РС“ бр. 56/11, 80/15, 76/2016, 82/2017 и 14/2020) и то документује овереним захтевом пословној банци да региструје меницу са одређеним серијским бројем, основом на основу кога се издаје меница и менично овлашћење (број ЈН), укључујући и износ из основа (тачка 4. став 2. Одлуке).
- 2) Менично писмо – овлашћење којим Продавац овлашћује Наручиоца да може наплатити меницу која је неопозива, без права протеста и наплатива на први позив на износ од 5% од вредности уговора о јавној набавци (без ПДВ-а) са роком важења минимално 30 (словима: тридесет) дана дужим од уговореног

гарантног рока, с тим да евентуални продужетак гарантног рока има за последицу и продужење рока важења менице и меничног овлашћења;

3) Овлашћење којим законски заступник овлашћује лица за потписивање менице и меничног овлашћења за конкретан посао, у случају да меницу и менично овлашћење не потписује законски заступник Продавца;

4) Фотокопију важећег Картона депонованих потписа овлашћених лица за располагање новчаним средствима Продавца код пословне банке, оверену од стране банке на дан издавања менице и меничног овлашћења (потребно је да се поклапају датум са меничног овлашћења и датум овере банке на фотокопији депо картона);

5) Фотокопију ОП обрасца;

6) Доказ о регистрацији менице у Регистру меница Народне банке Србије (фотокопија Захтева за регистрацију менице од стране пословне банке која је извршила регистрацију менице или извод са интернет странице Регистра меница и овлашћења НБС).

Меница може бити наплаћена у случају да Продавац не испуне своје уговорне обавезе у погледу отклањања недостатака у гарантном периоду.

Уколико се наведено средство обезбеђења не достави у уговореном року, Наручилац ће реализовати своја права из средства обезбеђења за испуњење уговорних обавеза.

По истеку гарантног рока, уколико је Продавац испунио све обавезе из Уговора, Наручилац је у обавези да врати достављену бланко сопствену меницу.

У случају реализације права из менице од стране Наручиоца, Продавац је обавезан да у року од 5 (словима: пет) дана достави нову меницу Наручиоцу.

#### **НАПОМЕНА ЗА ДАВАЊЕ САГЛАСНОСТИ НАРУЧИОЦА НА ТЕКСТ СРЕДСТВА ОБЕЗБЕЂЕЊА:**

Изабрани Понуђач је обавезан да нацрт средства обезбеђења за отклањање грешака у гарантном року, који ће бити достављен у папирној или електронској форми, најпре достави електронском поштом лицу за праћење реализације уговора (на е-маил адресу) који ће бити дефинисани уговором, ради провере исправности и усаглашености истог са одредбама уговора. Лице за праћење реализације уговора ће након усаглашавања текста, односно пријема потврде исправности од надлежних из Службе за финансијске послове, обавестити изабраног понуђача о могућности доставе средства обезбеђења за отклањање грешака у гарантном року.

#### **ДОСТАВЉАЊЕ СРЕДСТАВА ОБЕЗБЕЂЕЊА**

Средство обезбеђења за отклањање недостатака у гарантном року доставља се, уз издат рачун за испоруку опреме и извршену предметну монтажу, након претходно добијене обавезне сагласности Наручиоца на текст средства обезбеђења, лично или поштом, и гласи на Акционарско друштво "Електропривреда Србије" Београд, Балканска 13, 11000 Београд - Огранак "Дринско - Лимске хидроелектране" Бајина Башта, Трг Душана Јерковића број 1, 31250 Бајина Башта, са назнаком: Средство обезбеђења за јавну набавку број ЈН/2100/0189/2024.

## Отварање понуда / пријава

Подаци везани уз отварање понуда / пријава како је наведено у позиву

Датум: 13.11.2024 Локално време: 10:00

Место: Акционарско друштво "Електропривреда Србије" Београд  
Огранак "Дринско - Лимске хидроелектране" Бајина Башта  
Трг Душана Јерковића број 1  
31250 Бајина Башта  
Канцеларија Наташе Поповић број 153.

### Подаци о овлашћеним лицима и поступку отварања:

Представници понуђача који учествују у поступку јавног отварања понуда, морају пре почетка поступка јавног отварања доставити комисији за јавне набавке писано овлашћење за учествовање у поступку, оверено печатом и потписом законског заступника понуђача или другог заступника уписаног у регистар надлежног органа или лица овлашћењог од стране законског заступника.

Наручилац није искључио јавност из поступка отварања понуда. На страници поступка *Понуде* → *Отварање понуда* понуђач може пратити одбројавање до отварања понуда. Након што Портал отвори понуде формира се записник о отварању понуда који је могуће преузети на страници поступка а истовремено се шаље понуђачима.

### Појашњења понуде / пријаве, облик и начин достављања доказа

Након отварања понуда / пријава наручилац може да захтева додатна објашњења која ће му помоћи при прегледу, вредновању и упоређивању понуда / пријава, а може да врши и контролу (увид) код понуђача, односно његовог подизвођача.

Ако су подаци или документација, коју је привредни субјект доставио непотпуни или нејасни, наручилац може, поштујући начела једнакости и транспарентности, у примереном року који није краћи од пет дана, да путем Портала јавних набавки захтева од привредног субјекта, да достави неопходне информације или додатну документацију.

[vidi opšte uputstvo za korisnike Portala](#)

### Рок за доношење одлуке

Одлуку о додели уговора наручилац доноси у року од 30 дана од истека рока за подношење понуда.

### Заштита права

Захтев за заштиту права може да поднесе привредни субјект, односно понуђач који је имао или има интерес за доделу уговора у конкретном поступку јавне набавке и који указује да је због поступања наручиоца противно одредбама ЗЈН оштећен или би могла да настане штета услед доделе уговора, противно одредбама ЗЈН (у даљњем тексту: подносилац захтева).

Захтев за заштиту права подноси се електронским путем преко Портала јавних набавки истовремено наручиоцу и Републичкој комисији за заштиту права у поступцима јавних набавки (у даљем тексту: Републичка комисија).

### Подношење захтева за заштиту права електронским путем

[vidi opšte uputstvo za korisnike Portala](#)

Кораци:

- Упишите референтни број захтева
- Подаци о подносиоцу захтева, наручиоца и поступку за који се подноси захтев аутоматски се повлаче из система
- Уколико подносилац захтева радње у поступку предузима преко пуномоћника може овластити пуномоћника путем Портала јавних набавки

- Уколико се захтев подноси у име групе понуђача подносилац захтева треба да учита овлашћење осталих чланова групе или споразум из којег је развидно да има право да поднесе захтев у име групе
- Дефинишите да ли се захтев за заштиту права односи на предмет набавке у целини или на поједину партију предмета набавке (означите партије)
- Документи које је потребно учитати са вашег рачунара:
  - Документ захтева за заштиту права (уз захтев можете такође учитати додатну документацију)
  - Доказ о уплати таксе

#### Прецизне информације о року(овима) за заштиту права

Захтев за заштиту права подноси се електронским путем преко Портала јавних набавки истовремено Наручиоцу и Републичкој комисији, односно у писаном облику, непосредном предајом или препорученом поштом наручиоцу, на адресу: Акционарско друштво „Електропривреда Србије“, Огранак "Дринско – Лимске ХЕ" Бајина Башта, Трг Душана Јерковића број 1, 31250 Бајина Башта, у ком случају је подносилац захтева дужан да копију захтева достави Републичкој комисији. Захтев за заштиту права може да се поднесе у току целог поступка јавне набавке, осим ако ЗЈН није другачије одређено, а најкасније у року од десет дана од дана објављивања на Порталу јавних набавки одлуке наручиоца којом се окончава поступак јавне набавке у складу са ЗЈН. Захтев за заштиту права којим се оспоравају радње наручиоца у вези са одређивањем врсте поступка, садржином јавног позива и конкурсном документацијом сматраће се благовременим ако је примљен од стране наручиоца најкасније три дана пре истека рока за подношење понуда, односно пријава, без обзира на начин достављања. Захтев за заштиту права којим се оспоравају радње наручиоца предузете након истека рока за подношење понуда подноси се у року од десет дана од дана објављивања одлуке наручиоца на Порталу јавних набавки, односно од дана пријема одлуке у случајевима када објављивање на Порталу јавних набавки није предвиђено ЗЈН. Након истека рока за подношење захтева за заштиту права, подносилац захтева не може да допуњава захтев изношењем разлога у вези са радњама које су предмет оспоравања у поднетом захтеву или оспоравањем других радњи наручиоца са којима је био или могао да буде упознат пре истека рока за подношење захтева за заштиту права, а које није истакао у поднетом захтеву.

Захтевом за заштиту права не могу да се оспоравају радње наручиоца предузете у поступку јавне набавке ако су подносиоцу захтева били или могли да буду познати разлози за његово подношење пре истека рока за подношење захтева, а подносилац захтева га није поднео пре истека тог рока. Ако је у истом поступку јавне набавке поново поднет захтев за заштиту права од стране истог подносиоца захтева, у том захтеву не могу да се оспоравају радње наручиоца за које је подносилац захтева знао или могао да зна приликом подношења претходног захтева. Предмет оспоравања у поступку заштите права не могу да буду евентуални недостаци или неправилности документације о набавци на које није указано у складу са чланом 97. ЗЈН. Наручилац објављује обавештење о поднетом захтеву за заштиту права на Порталу јавних набавки најкасније наредног дана од дана пријема захтева за заштиту права. Подношење захтева за заштиту права задржава наставак поступка јавне набавке од стране наручиоца до окончања поступка заштите права. Захтев за заштиту права мора да садржи податке из члана 217. ЗЈН.

Уколико подносилац захтева радње у поступку предузима преко пуномоћника, уз захтев за заштиту права доставља овлашћење за заступање у поступку заштите права. Подносилац захтева који има боравиште или пребивалиште, односно седиште у иностранству дужан је да у захтеву за заштиту права именује пуномоћника за примање писмена у Републици Србији, уз навођење свих података потребних за комуникацију са означеним лицем.

Приликом подношења захтева за заштиту права наручиоцу подносилац захтева је дужан да достави доказ о уплати таксе.

Доказ је сваки документ из кога се може да се утврди да је трансакција извршена на одговарајући износ из члана 225. ЗЈН и да се односи на предметни захтев за заштиту права.

Валидан доказ о извршеној уплати таксе, у складу са Упутством о уплати таксе за подношење захтева за заштиту права Републичке комисије, објављен је на сајту Републичке комисије.

Поступак заштите права понуђача регулисан је одредбама члана 186. – 234. ЗЈН.

## ОБРАЗАЦ СТРУКТУРЕ ЦЕНЕ

ЗА ЈАВНУ НАБАВКУ БРОЈ ЈН/2100/0189/2024

„Уградња опреме филтра виших хармоника за сопствену потрошњу у РХЕ Бајина Башта“

| Р.Б. | Сектор Ф<br>Шифра КД | Опис   | Ј.М. | Количина | Јединична<br>цена<br>без ПДВ<br>(динара) | Јединична<br>цена<br>са ПДВ-ом<br>(динара) | Вредност<br>без ПДВ<br>(динара) | Вредност<br>са ПДВ-ом<br>(динара) |
|------|----------------------|--|------|----------|--|--|---------------------------------|-----------------------------------|
| (1)  | (2)                  | (3)  | (4)  | (5)      | (6)                                      | (7)  | (8)                             | (9)                               |
| 1.   | 42.22                | Монтажни радови на уградњи филтра виших хармоника и припадајуће опреме <ul style="list-style-type: none"><li>Пригушница за унутрашњу монтажу 35 kV, 9.75 mH, 96.8 A, 3 комада</li><li>Отпорник за унутрашњу монтажу 35 kV, 55.1 Ω, 27.8 kW, 3 комада</li><li>Трофазна батерија кондензатора за унутрашњу монтажу 39.8 kV, 6.39 MVA<sub>г</sub>, 1 комад</li><li>Струјни мерни трансформатор за унутрашњу монтажу 36 kV, 5/5 A/A, 30 VA, kl.1, 5P10, 1 комад</li><li>Бакарне међувезе између елемената филтера виших хармоника и сабирница на потпорним изолаторима 35 kV, 1 комплет</li><li>Средњенапонски растављач за унутрашњу монтажу 36 kV, 630 A</li><li>Енергетски каблови типа ХНЕ 49 1x95 mm<sup>2</sup> 20/35 kV – полагање каблова, израда кабловских завршница, повезивање</li></ul> | сет  | 1        |  |  |                                 |                                   |
| 2.   | 42.22                | Средњенапонски растављач за унутрашњу монтажу 36 kV, 630 A   | ком  | 1        |  |  |                                 |                                   |



Акционарско друштво "Електропривреда Србије" Београд  
Огранак "Дринско – Лимске ХЕ" Бајина Башта  
Конкурсна документација ЈН/2100/0189/2024

|     |   |   |         |    |  |  |  |
|-----|---|---|---------|----|--|--|--|
| 3.  | Опрема за енергетске каблове 35/20 kV                                   |   |         |    |  |  |  |
| 3.1 | 42.22   | Кабловске завршнице за каблове 20/35 kV типа ХНЕ 49 1x95 mm <sup>2</sup>  | ком     | 12 |  |  |  |
| 3.2 | 42.22   | Инсталациони прибор за каблове 20/35 kV   | комплет | 1  |  |  |  |
| 4.  | 42.22   | Мултифункционални дигитални заштитни релеј са интегрисаном најмање прекострујном заштитом у 2 степена и земљоспојном заштитом   | ком     | 1  |  |  |  |
| 5.  | Металне конструкције  |   |         |    |  |  |  |
| 5.1 | 42.22   | Заштитна ограда за опрему филтра 35 kV – стабилана, метална конструкција на носећим стубовима анкерисаним у под просторије у којој су смештени статички фреквентни претварач и филтар, дужине 15m и висине 2,4m; са припадајућом капијом, која мора бити опремљена микропрекидачима и електричном бравом – испорука и уградња | комплет | 1  |  |  |  |
| 5.2 | 42.22   | Помоћна опрема за инсталацију (носачи, анкери)  | комплет | 1  |  |  |  |
| 5.3 | 42.22   | Метални носачи бакарних сабирница, струјних мерних трансформатора и остале помоћне опреме за елементе филтра, чија монтажа је предвиђена под тачком 1.  | комплет | 1  |  |  |  |
| 6.  | Опрема за надзор и управљање, интеграција у управљачки систем електране |   |         |    |  |  |  |
| 6.1 | 42.22   | Картица дигиталних улаза за проширење интерфејса управљачког система  | ком     | 1  |  |  |  |
| 6.2 | 42.22   | Командно-сигнални каблови за повезивање растављача, струјних мерних трансформатора, заштитног релеја, електричне браве и микропрекидача капије на управљачки систем   | комплет | 1  |  |  |  |
| 6.3 | 42.22   | Интеграција филтра и припадајуће расклопне и сигналне опреме у управљачки систем електране: софтверска инкорпорација сигнала, корекција слика на SCADA систему и видео зиду.  | комплет | 1  |  |  |  |

Акционарско друштво "Електропривреда Србије" Београд  
 Огранак "Дринско – Лимске ХЕ" Бајина Башта  
 Конкурсна документација ЈН/2100/0189/2024

|     |   |   |     |   |  |  |  |  |
|-----|---|---|-----|---|--|--|--|--|
| 7.  | Израда техничке документације   |   |     |   |  |  |  |  |
| 7.1 | Није грађевинска делатност  | Израда Пројекта за извођење (ПЗИ)       | ком | 1 |  |  |  |  |
| 7.2 | није грађевинска делатност  | Израда Пројекта изведеног објекта (ПИО) | ком | 1 |  |  |  |  |
| 7.3 | није грађевинска делатност  | Упутство за одржавање на српском језику | ком | 1 |  |  |  |  |
| I   | УКУПНА ВРЕДНОСТ ПОНУДЕ без ПДВ-а (динара)<br>(збир колоне бр. 8)      |   |     |   |  |  |  |  |
| II  | УКУПАН ИЗНОС ПДВ-а (динара)   |   |     |   |  |  |  |  |
| III | УКУПНА ВРЕДНОСТ ПОНУДЕ са ПДВ-ом (динара)<br>(ред бр. I + ред бр. II) |   |     |   |  |  |  |  |

Одговорно лице Понуђача за извршење Уговора: \_\_\_\_\_ (попуњава Понуђач).

### Упутство за попуњавање Обрасца структуре цене

Понуђач треба да попуни Образац структуре цене на следећи начин:

- у колону (6) уписати колико износи јединична цена без ПДВ-а за дату позицију;
- у колону (7) уписати колико износи јединична цена са ПДВ-ом за дату позицију;
- у колону (8) уписати колико износи вредност без ПДВ-а за дату позицију и то тако што ће помножити јединичну цену без ПДВ-а (*наведену у колони 6*) са траженом количином (*која је наведена у колони 5*);
- у колону (9) уписати колико износи вредност са ПДВ-ом то тако што ће се вредност из колоне (8) увећати за обрачунати износ ПДВ-а за дату позицију, у складу са Законом о ПДВ-у важећим у Републици Србији;
- у ред бр. I – уписује се укупна вредност понуде без ПДВ-а (*збир колоне број 8*);
- у ред бр. II – уписује се укупан износ ПДВ, који се обрачунава на вредност из реда I;
- у ред бр. III – уписује се укупна вредност понуде са ПДВ-ом (*ред бр. I + ред бр. II*)
- на место предвиђено за попуњавање одговорног лица Понуђача за извршење Уговора, Понуђач уписује име лица које ће, у случају закључења уговора, бити одговорно од стране Продавца за извршење уговора.

## ОБРАЗАЦ ТРОШКОВА ПРИПРЕМЕ ПОНУДЕ

за ЈН/2100/0189/2024  
Уградња опреме филтра виших хармоника за сопствену потрошњу  
у РХЕ Бајина Башта

Сагласно члану 138. став 2. Закона, понуђач \_\_\_\_\_ (назив привредног субјекта), доставља укупан износ и структуру трошкова припремања понуде.

| Р.бр.            | НАЗИВ ТРОШКА | ИЗНОС ТРОШКА (дин.) |
|------------------|--------------|---------------------|
| 1.               |              |                     |
| 2.               |              |                     |
| 3.               |              |                     |
| 4.               |              |                     |
| 5.               |              |                     |
| УКУПНО без ПДВ-а |              |                     |
| УКУПНО са ПДВ-ом |              |                     |

Трошкове припреме и подношења понуде сноси искључиво понуђач и не може тражити од наручиоца накнаду трошкова.

Ако је поступак јавне набавке обустављен из разлога који су на страни наручиоца, наручилац је дужан да понуђачу надокнади трошкове израде узорка или модела, ако су израђени у складу са техничким спецификацијама наручиоца и трошкове прибављања средства обезбеђења, под условом да је понуђач тражио накнаду тих трошкова у својој понуди.

**Напомена:** достављање овог обрасца није обавезно.

На основу одредби Закона о меници (Сл. лист ФНРЈ бр. 104/46 и 18/58; Сл. лист СФРЈ бр. 16/65, 54/70 и 57/89; Сл. лист СРЈ бр. 46/96, Сл. лист СЦГ бр. 01/03 Уст. Повеља) и Закона о платним услугама (Сл. гласник РС бр. 139/2014 и 44/2018) и тачке 1, 2 и 6 Одлуке о облику садржини и начину коришћења јединствених инструмената платног промета

**ДУЖНИК:** .....  
(назив и седиште Понуђача)  
Матични број дужника (Понуђача): .....  
Текући рачун дужника (Понуђача): .....  
ПИБ дужника (Понуђача): .....  
издаје дана ..... године

## МЕНИЧНО ПИСМО – ОВЛАШЋЕЊЕ ЗА КОРИСНИКА БЛАНКО СОПСТВЕНЕ МЕНИЦЕ

### ЈАВНА НАБАВКА БРОЈ ЈН/2100/0189/2024

Уградња опреме филтра виших хармоника за сопствену потрошњу у РХЕ  
Бајина Башта

**КОРИСНИК - ПОВЕРИЛАЦ:** Акционарско друштво "Електропривреда Србије" Београд  
Балканска 13, 11000 Београд  
Огранак "Дринско-лимске ХЕ" Бајина Башта  
Трг Душана Јерковића 1  
31250 Бајина Башта  
Матични број: ..... 20053658,  
ПИБ: ..... 103920327,  
Број текућег рачуна: ..... 160-797-13 Банка Intesa

Предајемо Вам 1 (једну) потписану, оверену и регистровану бланко сопствену (соло) меницу, серијски број ..... као средство обезбеђења за озбиљност понуде у поступку јавне набавке

### ЈАВНА НАБАВКА БРОЈ ЈН/2100/0189/2024

Уградња опреме филтра виших хармоника за сопствену потрошњу у РХЕ Бајина Башта

Овлашћујемо Вас, као Повериоца, да предату меницу можете попунити на износ од ..... динара (3 % од вредности наше понуде број ..... од ..... године, без урачунатог ПДВ-а).

Издата бланко сопствена (соло) меница може се поднети на наплату најкасније до истека рока од ..... дана (минимално 30 (тридесет) дана након истека рока важења наше понуде број ..... од ..... године уколико ми, као Дужник:

1. одустанемо од своје понуде у року важења понуде или
2. не доставимо доказе о испуњености критеријума за квалитативни избор привредног субјекта у складу са чланом 119. Закона о јавним набавкама, или
3. неосновано одбијемо да закључимо уговор о јавној набавци или
4. не доставимо средство обезбеђења за испуњење уговорних обавеза.

Евентуални продужетак рока важења понуде има за последицу и продужење рока важења менице и меничног овлашћења, за исти број дана за који ће бити продужен рок важења понуде.

Овлашћујемо Повериоца, да на основу горе наведених услова, безусловно и неопозиво, без протеста и трошкова, вансудски у складу са важећим прописима, са роком доспећа по виђењу, иницирате наплату издавањем налога за наплату на терет свих рачуна код банака Дужника ..... (унети назив и седиште Дужника), из новчаних средстава, односно друге имовине, а у корист текућег рачуна Повериоца бр. 205-8808-48 код НЛБ Комерцијалне банке.

Овлашћујемо банке, код којих имамо рачуне, да наплату–плаћање изврше на терет свих наших рачуна, као и да поднети налог за наплату заведу у редослед чекања у случају да на рачунима уопште нема или нема довољно средстава или због поштовања приоритета у наплати са рачуна.

Меница је важећа и у случају да дође до промене лица овлашћених за заступање Дужника, промена лица овлашћених за располагање средствима са рачуна Дужника, промена печата, статусних промена код Дужника, оснивања нових правних субјеката од стране Дужника и других промена од значаја за правни промет.

Дужник се одриче права на повлачење овог овлашћења, на састављање приговора на задужење и на сторнирање задужења по овом основу за наплату.

Меница је потписана од стране овлашћеног лица за заступање Дужника ..... (унети име и презиме овлашћеног лица).

Ово менично писмо – овлашћење сачињено је у 2 (словима: два) истоветна примерка, од којих је 1 (словима: један) примерак за Повериоца, а 1 (словима: један) задржава Дужник.

Датум:

М.П.

Понуђач:

Потпис овлашћеног лица

**Прилози:**

- 1 (једна) потписана и оверена бланко сопствена меница као гаранција за озбиљност понуде
- овлашћење којим законски заступник овлашћује лица за потписивање менице и меничног овлашћења за конкретан посао, у случају да меницу и менично овлашћење не потписује законски заступник понуђача.
- фотокопију важећег Картона депонованих потписа овлашћених лица за располагање новчаним средствима Продавца код пословне банке, оверену од стране банке на дан издавања менице и меничног овлашћења (потребно је да се поклапају датум са меничног овлашћења и датум овере банке на фотокопији депо картона),
- фотокопију ОП обрасца.
- Доказ о регистрацији менице у Регистру меница Народне банке Србије (фотокопија Захтева за регистрацију менице од стране пословне банке која је извршила регистрацију менице или извод са интернет странице Регистра меница и овлашћења НБС).

**Менично писмо у складу са садржином овог Прилога се доставља као део понуде.**

На основу одредби Закона о меници (Сл. лист ФНРЈ бр. 104/46 и 18/58; Сл. лист СФРЈ бр. 16/65, 54/70 и 57/89; Сл. лист СРЈ бр. 46/96, Сл. лист СЦГ бр. 01/03 Уст. Повеља) и Закона о платним услугама (Сл. гласник РС бр. 139/2014 и 44/2018) и тачке 1, 2 и 6 Одлуке о облику садржини и начину коришћења јединствених инструмената платног промета

**(НАПОМЕНА: не доставља се приликом подноша понуде већ у року од максимално 10 дана од дана закључења уговора и завођења уговора код Наручиоца, и након претходно добијене обавезне сагласности Наручиоца на текст средства обезбеђења)**

ДУЖНИК: .....  
(назив и седиште Понуђача)  
Матични број дужника (Понуђача): .....  
Текући рачун дужника (Понуђача): .....  
ПИБ дужника (Понуђача): .....  
издаје дана ..... године

## МЕНИЧНО ПИСМО – ОВЛАШЋЕЊЕ ЗА КОРИСНИКА БЛАНКО СОПСТВЕНЕ МЕНИЦЕ

ЈАВНА НАБАВКА БРОЈ ЈН/2100/0189/2024  
Уградња опреме филтра виших хармоника за сопствену потрошњу у РХЕ  
Бајина Башта

КОРИСНИК - ПОВЕРИЛАЦ: Акционарско друштво "Електропривреда Србије" Београд  
Балканска 13, 11000 Београд  
Огранак "Дринско-лимске ХЕ" Бајина Башта  
Трг Душана Јерковића 1  
31250 Бајина Башта  
Матични број: ..... 20053658,  
ПИБ: ..... 103920327,  
Број текућег рачуна: ..... 160-797-13 Банка Intesa

Предајемо Вам 1 (једну) потписану, оверену и регистровану бланко сопствену (соло) меницу, серијски број ..... као средство обезбеђења за испуњење уговорних обавеза у поступку јавне набавке.

ЈАВНА НАБАВКА БРОЈ ЈН/2100/0189/2024  
Уградња опреме филтра виших хармоника за сопствену потрошњу у РХЕ Бајина Башта

Овлашћујемо Вас, као Повериоца, да предату меницу можете попунити на износ од ..... динара, и словима ..... динара (10% од уговорене вредности без ПДВ), по Уговору за јавну набавку број ЈН/2100/0189/2024 „Уградња опреме филтра виших хармоника за сопствену потрошњу у РХЕ Бајина Башта“ бр. .... од ..... године (заведен код Корисника – Повериоца) и бр. .... од ..... године (заведен код Дужника).

Издата бланко сопствена (соло) меница може се поднети на наплату у року доспећа утврђеном Уговором бр. .... од ..... године (заведен код Корисника – Повериоца) и бр. .... од ..... године (заведен код Дужника), т.ј. најкасније до истека рока од 30 (тридесет) дана дужим од уговореног рока важења уговора, уколико ми, као Дужник не испунимо или непотпуно испунимо свеоје обавезе из Уговора о предметној јавној набавци. Ако се за време трајања уговора промени рок важења Уговора, важност менице мора да се продужи за исти број дана за који ће бити продужен рок важења Уговора и на исти износ као и код првобитне менице и меничног овлашћења, које мора бити издато на основу Закона о меници.

Овлашћујемо Повериоца, да на основу горе наведених услова, **безусловно и неопозиво, без протеста и трошкова**, вансудски у складу са важећим прописима, са роком доспећа по виђењу, иницирате наплату издавањем налога за наплату на терет свих рачуна код банака Дужника ..... (унети назив и седиште Дужника), из новчаних средстава, односно друге имовине, а у корист текућег рачуна Повериоца бр. 205-8808-48 код НЛБ Комерцијалне банке.

Меница је важећа и у случају да дође до промене лица овлашћених за заступање Дужника, промена лица овлашћених за располагање средствима са рачуна Дужника, промена печата, статусних промена код Дужника, оснивања нових правних субјеката од стране Дужника и других промена од значаја за правни промет.

Дужник се одриче права на повлачење овог овлашћења, на састављање приговора на задужење и на сторнирање задужења по овом основу за наплату.

Меница је потписана од стране овлашћеног лица за заступање Дужника ..... (унети име и презиме овлашћеног лица).

Ово менично писмо - овлашћење сачињено је у 2 (словима: два) истоветна примерка, од којих је 1 (словима: један) примерак за Повериоца, а 1 (словима: један) задржава Дужник.

Датум:

М.П.

Понуђач:

\_\_\_\_\_  
Потпис овлашћеног лица

#### Прилози:

- 1 (једна) потписана и оверена бланко сопствена меница као гаранција за испуњење уговорних обавеза
- овлашћење којим законски заступник овлашћује лица за потписивање менице и меничног овлашћења за конкретан посао, у случају да меницу и менично овлашћење не потписује законски заступник Продавца.
- фотокопију важећег Картона депонованих потписа овлашћених лица за располагање новчаним средствима Продавца код пословне банке, оверену од стране банке на дан издавања менице и меничног овлашћења (потребно је да се поклапају датум са меничног овлашћења и датум овере банке на фотокопији депо картона),
- фотокопију ОП обрасца.
- Доказ о регистрацији менице у Регистру меница Народне банке Србије (фотокопија Захтева за регистрацију менице од стране пословне банке која је извршила регистрацију менице или извод са интернет странице Регистра меница и овлашћења НБС).



На основу одредби Закона о меници (Сл. лист ФНРЈ бр. 104/46 и 18/58; Сл. лист СФРЈ бр. 16/65, 54/70 и 57/89; Сл. лист СРЈ бр. 46/96, Сл. лист СЦГ бр. 01/03 Уст. Повеља) и Закона о платним услугама (Сл. гласник РС бр. 139/2014 и 44/2018) и тачке 1, 2 и 6 Одлуке о облику садржини и начину коришћења јединствених инструмената платног промета

**(НАПОМЕНА: не доставља се приликом подношења понуде, већ уз издат рачун за испоруку опреме и извршену предметну монтажу, након претходно добијене обавезне сагласности Наручиоца на текст средства обезбеђења)**

ДУЖНИК: .....  
(назив и седиште Понуђача)

Матични број дужника (Понуђача): .....

Текући рачун дужника (Понуђача): .....

ПИБ дужника (Понуђача): .....

издаје дана ..... године.

## МЕНИЧНО ПИСМО – ОВЛАШЋЕЊЕ ЗА КОРИСНИКА БЛАНКО СОПСТВЕНЕ МЕНИЦЕ

ЈАВНА НАБАВКА БРОЈ ЈН/2100/0189/2024

Уградња опреме филтра виших хармоника за сопствену потрошњу у РХЕ  
Бајина Башта

КОРИСНИК - ПОВЕРИЛАЦ: Акционарско друштво "Електропривреда Србије" Београд  
Балканска 13, 11000 Београд  
Огранак "Дринско-лимске ХЕ" Бајина Башта  
Трг Душана Јерковића 1  
31250 Бајина Башта

Матични број: .....20053658,

ПИБ: ..... 103920327,

Број текућег рачуна: ..... 160-797-13 Banka Intesa

Предајемо Вам 1 (словима: једну) потписану, оверену и регистровану бланко сопствену (соло) меницу, серијски број ..... као средство обезбеђења за отклањање недостатака у гарантном року у поступку јавне набавке

ЈАВНА НАБАВКА БРОЈ ЈН/2100/0189/2024

Уградња опреме филтра виших хармоника за сопствену потрошњу у РХЕ Бајина Башта

Овлашћујемо Вас, као Повериоца, да предату меницу можете попунити на износ од ..... динара, (5% од уговорене вредности без ПДВ), и словима ..... динара, по Уговору за јавну набавку број ЈН/2100/0189/2024 - „Уградња опреме филтра виших хармоника за сопствену потрошњу у РХЕ Бајина Башта“, бр. .... од ..... године (заведен код Корисника – Повериоца) и бр. .... од ..... године (заведен код Дужника).

Издата бланко сопствена (соло) меница може се поднети на наплату у року доспећа утврђеном Уговором бр. .... од ..... године (заведен код Корисника – Повериоца) и бр. .... од ..... године (заведен код Дужника), т.ј. најкасније до истека рока од ..... (минимално 30 (словима: тридесет)) дана од истека уговореног гарантног рока, уколико ми, као Дужник не отколонио све недостатке у гарантном року.

Евентуални продужетак гарантног рока има за последицу и продужење рока важења менице и меничног овлашћења, за исти број дана за који ће бити продужен гарантни рок.

Овлашћујемо Повериоца, да на основу горе наведених услова, безусловно и неопозиво, без протеста и трошкова, вансудски у складу са важећим прописима, са роком доспећа по виђењу, иницирате наплату издавањем налога за наплату на терет свих рачуна код банака Дужника ..... (унети назив и седиште Дужника), из новчаних средстава, односно друге имовине, а у корист текућег рачуна Повериоца бр. 205-8808-48 код НЛБ Комерцијалне банке.

Меница је важећа и у случају да дође до промене лица овлашћених за заступање Дужника, промена лица овлашћених за располагање средствима са рачуна Дужника, промена печата, статусних промена код Дужника, оснивања нових правних субјеката од стране Дужника и других промена од значаја за правни промет.

Дужник се одриче права на повлачење овог овлашћења, на састављање приговора на задужење и на сторнирање задужења по овом основу за наплату.

Меница је потписана од стране овлашћеног лица за заступање Дужника ..... (унети име и презиме овлашћеног лица).

Ово менично писмо - овлашћење сачињено је у 2 (словима:два) истоветна примерка, од којих је 1 (словима:један) примерак за Повериоца, а 1 (словима:један) задржава Дужник.

Датум:

М.П.

Понуђач:

\_\_\_\_\_  
Потпис овлашћеног лица

**Прилози:**

- 1 (словима: једна) потписана и оверена бланко сопствена меница као гаранција за отклањање недостатака у гарантном року
- овлашћење којим законски заступник овлашћује лица за потписивање менице и меничног овлашћења за конкретан посао, у случају да меницу и менично овлашћење не потписује законски заступник Продавца
- фотокопију важећег Картона депонованих потписа овлашћених лица за располагање новчаним средствима Продавца код пословне банке, оверену од стране банке на дан издавања менице и меничног овлашћења (потребно је да се поклапају датум са меничног овлашћења и датум овере банке на фотокопији депо картона)
- Фотокопију ОП обрасца
- Доказ о регистрацији менице у Регистру меница Народне банке Србије (фотокопија Захтева за регистрацију менице од стране пословне банке која је извршила регистрацију менице или извод са интернет странице Регистра меница и овлашћења НБС).

## МОДЕЛ УГОВОРА О ПРОДАЈИ ДОБАРА

ЈАВНА НАБАВКА БРОЈ ЈН/2100/0189/2024

Уградња опреме филтра виших хармоника за сопствену потрошњу у РХЕ  
Бајина Башта

Овај уговор закључили су у Бајиној Башти, дана ..... године:

### УГОВОРНЕ СТРАНЕ:

#### 1. НАРУЧИЛАЦ

Акционарско друштво "Електропривреда Србије" Београд, Балканска 13, 11000 Београд  
Огранак "ДРИНСКО-ЛИМСКЕ ХИДРОЕЛЕКТРАНЕ" Бајина Башта  
Трг Душана Јерковића број 1, 31250 Бајина Башта  
Матични број: 20053658  
ПИБ: 103920327  
Текући рачун број: 160-797-13  
Банка: Ванса Intesa ад Београд  
кога заступа финансијски директор Огранка Дринско – Лимске ХЕ, Бајина Башта, на  
основу Пуномоћја генералног директора ЕПС АД,  
(у даљем тексту: **Наручилац**)

и

#### 2. ПРОДАВАЦ:

.....ИЗ.....  
Улица и број .....  
Матични број: .....  
ПИБ: .....  
Текући рачун број: .....  
Банка: .....  
кога заступа .....  
(у даљем тексту: **Продавац**)

Чланови групе/подизвођачи: *(овај став се уноси у модел уговора само ако постоје чланови групе/подизвођачи)*

2а. ....ИЗ.....  
Улица и број .....  
Матични број: .....  
ПИБ: .....  
Текући рачун број: .....  
Банка: .....  
кога заступа .....  
**(члан групе понуђача или подизвођач)**

2б. ....ИЗ.....  
Улица и број .....  
Матични број: .....  
ПИБ: .....  
Текући рачун број: .....  
Банка: .....  
кога заступа .....  
**(члан групе понуђача или подизвођач)**

У даљем тексту, за потребе овог уговора, Наручилац и Продавац заједно: Уговорне стране.

## УВОДНЕ ОДРЕДБЕ

Уговорне стране сагласно констатују:

- да је Наручилац у складу са Конкурсном документацијом а сагласно члану 52. Закона о јавним набавкама („Сл.гласник РС“, бр. 91/2019 и 92/2023) (даље: Закон) спровео отворени поступак јавне набавке добара број ЈН/2100/0189/2024, ЈАНА број 2012/2024 ради набавке добара и то: „Уградња опреме филтра виших хармоника за сопствену потрошњу у РХЕ Бајина Башта“.
- да је Јавни позив у вези предметне јавне набавке послат на објављивање на Порталу јавних набавки дана..... и објављен на интернет страници Наручиоца и на Порталу Службених гласила и база прописа;
- да понуда Продавца, која је заведена код Наручиоца под бројем ..... дана ..... године, прихватљива и да му је Наручилац доделио уговор својом Одлуком број .....од ..... године.

## ПРЕДМЕТ УГОВОРА

### Члан 1.

Предмет овог Уговора о продаји добара (даље: Уговор) је набавка „Уградња опреме филтра виших хармоника за сопствену потрошњу у РХЕ Бајина Башта“ која обухвата монтажу филтра виших хармоника и припадајуће опреме у постројење сопствене потрошње РХЕ „Бајина Башта“ и све остале активности неопходне за извршење комплетног предмета јавне набавке, на начин како је дефинисано у Конкурсној документацији .

Продавац се обавезује да за потребе Наручиоца изврши све уговорене обавезе из става 1. овог члана у уговореном року, у свему према Понуди Продавца број \_\_\_\_\_ од \_\_\_\_\_ године, Обрасцу структуре цене и Конкурсној документацији за предметну јавну набавку, који као прилози чине саставни део овог Уговора

*Делимично извршење уговора Продавац ће у складу са Понудом, уступити подизвођачу: \_\_\_\_\_ (назив Подизвођача из АПР) и то: \_\_\_\_\_ (опис посла), са процентом учешћа у понуди од ..... (бројчано исказани процента).*

*Продавац који је у складу са Понудом, део уговорених обавеза делимично уступио подизвођачу у потпуности је одговоран Наручиоцу за реализацију Уговора.*

*Наручилац ће непосредно да плаћа подизвођача за део уговора који је он извршио, уколико подизвођач захтева да му се доспела потраживања плаћају непосредно.*

**Продавац се обавезује да ће, на захтев Наручиоца, у траженом року доставити доказ и изјаву подизвођача да је извршио плаћање његових потраживања.**

*Група понуђача у заједничкој понуди, одговорна је неограничено и солидарно за извршење обавеза по основу овог Уговора.*

## УГОВОРЕНА ВРЕДНОСТ

### Члан 2.

Укупна вредност из члана 1. овог Уговора износи \_\_\_\_\_ (словима: \_\_\_\_\_) динара, без обрачунатог ПДВ.

Уговорена вредност из става 1. овог члана увећава се за порез на додату вредност, у складу са прописима Републике Србије.

У цену су урачунати сви трошкови који се односе на предмет јавне набавке и који су одређени Конкурсном документацијом.

Цена добара из става 1. овог члана утврђена је на паритету испоручено у ЕПС АД – Огранак "Дринко – Лимске ХЕ" Бајина Башта и обухвата трошкове које Продавац има у вези испоруке на начин како је регулисано овим Уговором.

Јединичне цене су фиксне, односно не могу се мењати за све време важења Уговора.

## НАЧИН ФАКТУРИСАЊА

### Члан 3.

Продавац је обавезан да по извршеним уговореним обавезама и након потписивања одговарајућег записника, испоставља исправне рачуне директно Наручиоцу, на начин дефинисан у наставку.

Ако је страном лице регистровано као ПДВ обавезник у Републици Србији преко ПДВ пуномоћника, рачуне испоставља искључиво ПДВ пуномоћник.

Рачуни морају бити издати у складу са Законом о порезу на додату вредност. Рачуни који нису испостављени у складу са Законом о порезу на додату вредност неће бити прихваћени од стране Наручиоца већ ће бити враћени продавцу на исправку.

Рачун мора да садржи ознаку делатности прописане Уредбом о класификацији делатности.

Услов за испостављање рачуна за Пројекат за извођење (ПЗИ) је Записник о прихватању Пројекта за извођење (ПЗИ), без примедби.

Рачун за испоручена добра и предметну монтажу се испоставља на основу прихваћеног и одобреног одговарајућег Записника, потписаног од стране овлашћених представника уговорених страна без примедби.

Рачун за Пројекат изведеног објекта и Упутство за погон и одржавање испоставља се на основу Записника о испоруци техничке документације, без примедби.

Обавезан прилог уз сваки рачун је одговарајући Записник, потписан без примедби од стране одговорних лица за извршење уговора са стране Наручиоца и одговорног лица продавца;

У испостављеним рачунима продавац је дужан да се придржава тачно дефинисаних назива из Конкурсне документације и прихваћене понуде (из Обрасца структуре цене). Рачун који не одговара наведеним тачним називима, ће се сматрати неисправним. Уколико, због коришћења различитих шифарника и софтверских решења није могуће у самом рачуну навести горе наведени тачан назив, продавац је обавезан да уз рачун достави прилог са упоредним прегледом назива из рачуна и захтеваних назива из конкурсне документације и прихваћене понуде.

Продавац је обавезан да се приликом испостављања рачуна обавезно позове на број и предмет јавне набавке и заводни број Уговора код Наручиоца.

Рачуни морају да гласе на:

Акционарско друштво "Електропривреда Србије" Београд, Балканска 13, 11000 Београд

Матични број: 20053658

ПИБ: 103920327

ЈБКЈС: 83175

Пословни рачун: 160-797-13 Банка Интеса

Рачуни, са обавезним прилогом, морају бити издати, најкасније до 05. у месецу за уговорене обавезе извршене у претходном периоду, преко система електронских фактура (СЕФ).

У складу са Законом о електронском фактурисању ("Сл.Гласник РС" бр.44/21, 129/2021, 138/2022 и 92/2023), електронски рачуни/фактуре са обавезним прилозима достављају се кроз систем електронских фактура (СЕФ) уз назнаку е-маил адресе [efaktura.dlha@eps.rs](mailto:efaktura.dlha@eps.rs) за пријем нотификације о приспелој фактури.

Рачуни који нису сачињени у складу са наведеним биће враћени Продавцу, а плаћање одложено на његову штету све док се не достави исправан рачун.

## **НАЧИН ПЛАЋАЊА**

### **Члан 4.**

Плаћање извршених уговорних обавеза, Наручилац ће вршити на основу испостављених рачуна, на текући рачун продавца, у року од 45 (словима: четрдесетпет) дана од датума уноса прихваћеног е-рачуна/е-фактуре у систем електронских фактура (СЕФ).

Обавезе које доспевају након истека актуелног Трогодишњег Програма пословања, биће реализоване највише до износа средстава, која ће за ту намену бити одобрена у новом програму пословања ЕПС АД за године у којима ће се плаћати уговорене обавезе.

*Подизвођач захтева непосредно плаћање доспелих потраживања.*

*Подизвођач не захтева непосредно плаћање доспелих потраживања.*

## **РОК ИСПОРУКЕ ДОБАРА И ИЗВРШЕЊА УГОВОРА**

### **Члан 5.**

Продавац ће са извршењем предметне набавке започети након ступања Уговора на снагу и увођења у посао од стране Наручиоца, што ће се констатовати Записником о увођењу у посао.

Продавац је дужан да у року од 60 дана од дана увођења у посао креира Пројекат за извођење (ПЗИ). Пројекат за извођење мора бити у свему израђен према пројектном задатку који ће Наручилац предати Продавцу даном увођења у посао.

Продавац је дужан да у року од 30 дана, након извршене испоруке и монтаже опреме констатоване одговарајућим Записником, креира Пројекат изведеног објекта (ПИО). ПИО ће у потпуности одговарати изведеном стању свих предметних радова и у њему ће свака корекција у ПЗИ бити забележена и коригована. ПИО Продавац је обавезан да достави на одобрење Наручиоца, а након добијеног одобрења да исти достави у 5 чврстих и 3 електронске едитабилне копије.

Детаљније у квантитативном и квалитативном пријему.

Продавац је обавезан да комплетну испоруку, монтажу предметних добара и све остале уговорене активности, односно комплетан предмет јавне набавке изврши најкасније до 31.12.2025. године.

Ако Продавац не испуни обавезу ни у остављеном примереном накнадном року, Наручилац ће реализовати своја права из средства обезбеђења за испуњење уговорних обавеза.

## **УГОВОРНА КАЗНА**

### **Члан 6.**

Уговорна казна се обрачунава за сваки дан задоцњења у висини од 0,2% од вредности Уговора, а највише 10% укупне вредности Уговора, без пореза на додату вредност.

Плаћање пенала у складу са претходним ставом доспева у року од 10 (словима: десет) дана од дана издавања обрачуна од стране Наручиоца.

Уколико Наручилац услед кашњења из ст.1. овог члана, претрпи штету која је већа од износа тих пенала, има право на накнаду разлике између претрпљене штете у целости и исплаћених пенала.

Продавац се ослобађа уговорне казне кад је до неуредног испуњења дошло због узрока за који он није одговоран.

## СРЕДСТВА ОБЕЗБЕЂЕЊА

### Члан 7.

#### Меница као средство обезбеђења за испуњење уговорних обавеза

Продавац је обавезан да Наручиоцу, у року од максимално 10 дана од дана закључења уговора и завођења уговора код Наручиоца, и након претходно добијене обавезне сагласности Наручиоца на текст средства обезбеђења, као средство обезбеђења за испуњење уговорних обавеза, достави:

1. бланко сопствену меницу која је:
  - потписана и оверена од стране законског заступника или лица по овлашћењу законског заступника, на начин који прописује Закон о меници ("Сл. лист ФНРЈ" бр. 104/46, "Сл. лист СФРЈ" бр. 16/65, 54/70 и 57/89 и "Сл. лист СРЈ" бр. 46/96, Сл. лист СЦГ бр. 01/03 Уст. повеља) и Закон о платним услугама ( Сл. гласник РС број 139/2014 и 44/2018)
  - евидентирана у Регистру меница и овлашћења кога води Народна банка Србије у складу са Одлуком о ближим условима, садржини и начину вођења регистра меница и овлашћења („Сл. гласник РС" бр. 56/11, 80/15, 76/2016, 82/2017 и 14/2020) и то документује овереним захтевом пословној банци да региструје меницу са одређеним серијским бројем, основом на основу кога се издаје меница и менично овлашћење (број ЈН), укључујући и износ из основа (тачка 4. став 2. Одлуке).
2. Менично писмо – овлашћење којим Продавац овлашћује Наручиоца да може наплатити меницу која је неопозива, без права протеста и наплатива на први позив, на износ од 10% од вредности уговора (без ПДВ) са роком важења минимално 30 (словима: тридесет) дана дужим од уговореног рока важења уговора, с тим да евентуални продужетак рока важења уговора има за последицу и продужење рока важења менице. Ако се за време трајања уговора промени рок важења Уговора, важност менице мора да се продужи за исти број дана за који ће бити продужен рок важења Уговора и на исти износ као и код првобитне менице и меничног овлашћења, које мора бити издато на основу Закона о меници.
3. овлашћење којим законски заступник овлашћује лице за потписивање менице и меничног овлашћења за конкретан посао, у случају да меницу и менично овлашћење не потписује законски заступник Продавца;
4. фотокопију важећег Картона депонованих потписа овлашћених лица за располагање новчаним средствима Продавца код пословне банке, оверену од стране банке на дан издавања менице и меничног овлашћења (потребно је да се поклапају датум са меничног овлашћења и датум овере банке на фотокопији депо картона),
5. фотокопију ОП обрасца.
6. Доказ о регистрацији менице у Регистру меница Народне банке Србије (фотокопија Захтева за регистрацију менице од стране пословне банке која је извршила регистрацију менице или извод са интернет странице Регистра меница и овлашћења НБС).

Основ за наплату средства обезбеђења за испуњење уговорних обавеза је уколико Продавац не испуни или непотпуно испуни своје обавезе из Уговора о предметној јавној набавци.

### Члан 8.

Достављање средстава обезбеђења из члана 7. представља одложни услов, тако да правно дејство овог уговора не настаје док се одложни услов не испуни.

Уколико се средство обезбеђења не достави у остављеном року, сматраће се да је Продавац одбио да закључи Уговор.

#### Члан 9.

##### **Меница као средство обезбеђења за отклањање недостатака у гарантном року**

Продавац је обавезан да Наручиоцу уз издат рачун за испоруку опреме и извршену предметну монтажу, након претходно добијене обавезне сагласности Наручиоца на текст средства обезбеђења, достави:

- 1) бланко сопствену меницу за отклањање недостатака у гарантном року која је:
  - потписана и оверена од стране законског заступника или лица по овлашћењу законског заступника, на начин који прописује Закон о меници ("Сл. лист ФНРЈ" бр. 104/46, "Сл. лист СФРЈ" бр. 16/65, 54/70 и 57/89 и "Сл. лист СРЈ" бр. 46/96, Сл. лист СЦГ бр. 01/03 Уст. повеља) и Закон о платним услугама ( Сл. гласник РС број 139/2014 и 44/2018.)
  - евидентирана у Регистру меница и овлашћења кога води Народна банка Србије у складу са Одлуком о ближим условима, садржини и начину вођења регистра меница и овлашћења („Сл. гласник РС" бр. 56/11, 80/15, 76/2016, 82/2017 и 14/2020) и то документује овереним захтевом пословној банци да региструје меницу са одређеним серијским бројем, основом на основу кога се издаје меница и менично овлашћење (број ЈН), укључујући и износ из основа (тачка 4. став 2. Одлуке).
- 2) Менично писмо – овлашћење којим Продавац овлашћује Наручиоца да може наплатити меницу која је неопозива, без права протеста и наплатива на први позив, у висини од 5% вредности уговора (без ПДВ-а) са роком важења минимално 30 (словима: тридесет) дана дужим од уговореног гарантног рока, с тим да евентуални продужетак гарантног рока има за последицу и продужење рока важења менице и меничног овлашћења,
- 3) овлашћење којим законски заступник овлашћује лица за потписивање менице и меничног овлашћења за конкретан посао, у случају да меницу и менично овлашћење не потписује законски заступник Продавца;
- 4) фотокопију важећег Картона депонованих потписа овлашћених лица за располагање новчаним средствима Продавца код пословне банке, оверену од стране банке на дан издавања менице и меничног овлашћења (потребно је да се поклапају датум са меничног овлашћења и датум овере банке на фотокопији депо картона),
- 5) фотокопију ОП обрасца.
- 6) Доказ о регистрацији менице у Регистру меница Народне банке Србије (фотокопија Захтева за регистрацију менице од стране пословне банке која је извршила регистрацију менице или извод са интернет странице Регистра меница и овлашћења НБС).

Меница може бити наплаћена у случају да Продавац не испуни своје уговорне обавезе у погледу отклањања недостатака у гарантном периоду.

Уколико се средство обезбеђења из става 1. овог члана, не достави у уговореном року, Наручилац ће реализовати своја права из средства обезбеђења за испуњење уговорних обавеза.

По истеку гарантног рока, уколико је Продавац испунио све обавезе из Уговора, Наручилац је у обавези да врати достављену бланко сопствену меницу.

У случају реализације права из менице од стране Наручиоца, Продавац је у обавези да у року од 5 (словима: пет) дана достави нову меницу Наручиоцу.

##### **МЕСТО ИСПОРУКЕ ДОБАРА И ИЗРШЕЊА НАБАВКЕ**

#### Члан 10.

Место испоруке опреме и уградње исте је у РХЕ „Бајина Башта“ на адреси:

ЕПС АД  
Огранак „Дринско-Лимске ХЕ“,  
31256 Перућац.



## **ИЗВРШИОЦИ И АНГАЖОВАНА СРЕДСТВА ЗА РАД**

### **Члан 11.**

Извршиоци су ангажована лица од стране Продавца а ангажована средства за рад су опрема која ће се користити у току извршења набавке.

Продавац уз Уговор доставља Наручиоцу попуњене, потписане и оверене Списак извршилаца, са наведеним квалификацијама свих извршилаца и Списак ангажованих средстава за рад односно опреме која ће се користити у току извршења набавке, са којим списковима је сагласан Наручилац.

Уколико се током извршења набавке, појави оправдана потреба за заменом једног или више извршилаца или опреме за рад која ће се користити у току извршења набавке, као и на необразложен захтев Наручиоца, Продавац је дужан да извршиоца замени другим извршиоцима са најмање истим стручним квалитетима и квалификацијама, односно опрему замени другом прихватљивом опремом, уз претходну писану сагласност Наручиоца.

Ако Продавац мора да повуче или замени било ког извршиоца или опрему за рад, за време трајања овог Уговора, све трошкове који настану таквом заменом сноси Продавац.

## **БЕЗБЕДНОСТ И ЗДРАВЉЕ НА РАДУ**

### **Члан 12.**

Продавац је дужан да све послове, у циљу реализације овог Уговора, обавља поштујући прописе и ратификоване међународне конвенције о безбедности и здрављу на раду у Републици Србији.

Продавац је дужан да поштује и акте које доноси Наручилац, односно акте које стране из Уговора закључе из области безбедности и здравља на раду.

Продавац је одговоран за предузимање свих мера безбедности и здравља на раду које је неопходно спровести, полазећи од специфичности предмета Уговора, технологије рада и стеченог искуства, како би се заштитили запослени код Продавца, трећа лица и имовина.

У случају било каквог кршења обавезе наведене у ставу 1. и 2. овог члана Наручилац може раскинути Уговор.

### **Члан 13.**

Права и обавезе Уговорних страна у вези са безбедности и здрављем на раду дефинисане су у Прилогу о безбедности и здрављу на раду, који је саставни део Уговора.

### **Члан 14.**

Продавац је дужан да колективно осигура своје запослене у случају повреде на раду, професионалних обољења и обољења у вези са радом.

### **Члан 15.**

Продавац је дужан да Наручиоцу и/или његовим запосленима накнади штету која је настала због непридржавања прописаних мера безбедности и здравља на раду од стране Продавца, односно његових запослених, као и других лица које је ангажовао, ради испуњења Уговора.

Под штетом, у смислу става 1. овог члана, подразумева се нематеријална штета настала услед смрти или телесне повреде, штета настала на имовини Наручиоца, као и сви други трошкови и накнаде које је имао Наручилац ради отклањања последица штетног догађаја.

### **Члан 16.**

Продавац је дужан да, у складу са Законом о безбедности и здрављу на раду ("Сл. гласник РС", бр. 35/2023), (даље: Закон о БЗР), обустави испоруку добара уколико је забрану рада или забрану употребе средстава за рад издало лице одређено, у складу са прописима, од стране

Наручиоца да спроводи контролу примене превентивних мера за безбедан и здрав рад, док се не отклоне његове примедбе у вези са повредом прописа о безбедности и здрављу на раду.

Продавац нема право на накнаду трошкова насталих због оправданог обустављања послова на начин утврђен у ставу 1. овог члана, нити могу продужити рок за извршење Уговора, због тога што је испорука добара основано обустављена од стране лица одређеног, у складу са прописима, од стране Наручиоца за спровођење контроле примене превентивних мера за безбедан и здрав рад.

## **ЗАШТИТА ЖИВОТНЕ СРЕДИНЕ И ОБЕЗБЕЂИВАЊЕ ЕНЕРГЕТСКЕ ЕФИКАСНОСТИ**

### **Члан 17.**

Продавац је одговоран да добра која су предмет овог Уговора не загађују, односно минимално утичу на животну средину, односно да обезбеђују адекватно смањење потрошње енергије – енергетску ефикасност.

## **КВАНТИТАТИВНИ И КВАЛИТАТИВНИ ПРИЈЕМ**

### **Члан 18.**

Продавац је дужан да у року од 60 дана од дана увођења у посао креира Пројекат за извођење (ПЗИ). Пројекат за извођење мора бити у свему израђен према пројектном задатку који ће Наручилац предати Продавцу даном увођења у посао. Фабрикација опреме може отпочети тек након што Наручилац изда сагласност на Пројекат за извођење.

Наручилац је обавезан да обезбеди све неопходне подлоге за уклапање предметне опреме у концепцију система управљања РХЕ „Бајина Башта“, док је Продавац обавезан да изради предметни ПЗИ тако да уклопи предметну опрему без икаквих промена у наведеном систему управљања и систем статичког фреквентног претварача.

Након испоруке и монтаже опреме извршиће се квантитативни пријем исте у присуству одговорних лица Наручиоца и Продавца за извршење уговора. О пријему је обавезно сачинити одговарајући Записник.

Након успешно извршене примопредаје, предметна опрема се пушта у пробни рад. Пробни рад ће трајати 30 дана, након којих се потписује одговарајући Записник и почиње да тече уговорени гарантни период.

У току Пробног рада, евидентирају се сва запажања и резултати стања и испитивања кроз Записнике у слободној форми, како би послужили за констатовање евентуалних недостатака, уочених неправилности у раду и слично, о којим је Наручилац дужан да благовремено обавести Продавца, који је дужан да исте отклони или да предлог корекционих мера до истека пробног рада.

Продавац је дужан да у року од 30 дана, након извршене испоруке и монтаже опреме констатоване одговарајућим Записником, креира Пројекат изведеног објекта (ПИО). ПИО ће у потпуности одговарати изведеном стању свих предметних радова и у њему ће свака корекција у ПЗИ бити забележена и коригована. ПИО Продавац је обавезан да достави на одобрење Наручиоца, а након добијеног одобрења да исти достави у 5 чврстих и 3 електронске едитабилне копије.

## **ГАРАНТНИ РОК**

### **Члан 19.**

Гарантни рок за предмет ове јавне набавке је \_\_\_\_ месеца од дана потписивања одговарајућег Записника (након истека пробног рада) од стране одговорних лица за извршење уговора, без примедби.

Купац има право на рекламацију у току трајања гарантног рока, тако што ће у писаном облику доставити Продавцу Приговор на квалитет, а најкасније у року од три дана од дана сазнања за недостатак.

Продавац се обавезује да у гарантном року, о свом трошку, отклони све евентуалне недостатке на испорученим добрима под условима утврђеним у техничкој гаранцији и важећим законским прописима РС.

У случају потврђивања чињеница, изложених у рекламационом акту Купца, Продавац ће испоручити и уградити добро у замену за рекламирано о свом трошку, најкасније 15 (петнаест) дана од дана пријема рекламације од стране Купца.

На замењеном добру тече нови гарантни рок чија дужина мора бити иста као и дужина гарантног рока рекламираног добра.

Сви трошкови који буду проузроковани Купцу, а везани су за отклањање недостатака на добру које му се испоручује, сагласно Уговору, у гарантном року, иду на терет Продавца.

## **НАКНАДА ШТЕТЕ**

### **Члан 20.**

Продавац је у складу са Законом о облигационим односима одговоран за штету коју је претрпео Наручилац неиспуњењем, делимичним испуњењем или задоцњењем у испуњењу обавеза преузетих овим Уговором.

Наручилац има право на накнаду обичне штете и измакле користи, које је Продавац у време закључења уговора морао предвидети као могуће последице повреде уговора, а с обзиром на чињенице које су му тада биле познате или морале бити познате.

Продавац је непосредно одговоран и дужан је да надокнади сваку штету коју извршењем предмета овог Уговора његови запослени или подизвођач, односно друга ангажована лица, причине трећим лицима или њиховој имовини.

## **ВИША СИЛА**

### **Члан 21.**

Уговорна страна којој је извршавање уговорних обавеза онемогућено услед дејства више силе, у обавези је да одмах, без одлагања, а најкасније у року од 48 (словима: четрдесетосам) часова, од часа наступања случаја више силе, писаним путем обавести другу Уговорну страну о настанку више силе и њеном процењеном или очекиваном трајању, уз достављање доказа о наступању више силе.

За време трајања више силе свака Уговорна страна сноси своје трошкове и ни један трошак, или губитак једне и/или друге Уговорне стране, који је настао за време или у вези дејства више силе, неће се сматрати штетом коју је обавезна да надокнади друга Уговорна страна, ни за време трајања више силе, ни по њеном престанку.

Уколико дејство више силе траје дуже од 30 (словима: тридесет) календарских дана, Уговорне стране ће се договорити о даљем испуњењу Уговора, о чему ће закључити анекс, или ће се споразумети о раскиду Уговора.

## **РАСКИД УГОВОРА**

### **Члан 22.**

Осим обавезног раскида уговора из члана 163. Закона, свака Уговорна страна може једнострано раскинути овај Уговор, у случају да друга Уговорна страна не испуни своју обавезу ни у остављеном примереном накнадном року, достављањем писане изјаве о раскиду Уговора другој Уговорној страни.

Наручилац може једнострано раскинути овај Уговор пре истека рока услед престанка потребе за предметом Уговора, достављањем писане изјаве о једностраном раскиду Уговора, у ком случају Продавац нема право на накнаду штете.

## ИЗМЕНЕ ТОКОМ ТРАЈАЊА УГОВОРА

### Члан 23.

Уговорне стране су сагласне да се евентуалне измене и допуне овог Уговора изврше у писаној форми – закључивањем анекса у складу са законом.

Наручилац може током трајања Уговора, у складу са одредбама чл. 154. – 161. Закона о јавним набавкама, да измени Уговор без спровођења новог поступка јавне набавке.

Након закључења Уговора, у току трајања истог, Наручилац може да дозволи промену појединих елемената Уговора, у складу са одредбама члана 156. Закона о јавним набавкама, из следећих разлога:

- 1) дејство више силе;
- 2) измене важећих законских прописа, подзаконских и других правних аката;
- 3) мере државних органа;
- 4) промењене околности у смислу одговарајућих одредби Закона о облигационим односима;
- 5) изузетне – екстремне и неуобичајене временске прилике за место и време извршења уговора које би битно утицале на сигурност опреме и радне снаге;
- 6) поступање трећих лица без кривице Уговорних страна;
- 7) прекид испоруке изазван актом надлежног органа, за који нису одговорне Уговорне стране;
- 8) неочекивано кашњење у извршењу уговора чији је уговорни производ услов за почетак, наставак или окончање уговорних обавеза продавца;
- 9) неопходност измена у начину и роковима поступања Наручиоца и/или Продавца у извршењу уговора, по налогу надлежног органа, нпр. инспекције, министарства и сл;
- 10) немогућност Наручиоца да у првобитно планираном року, због околности које су наступиле независно од воље Наручиоца, изврши своје уговорне обавезе које су услов за почетак, наставак или окончање уговорних обавеза друге уговорне стране;
- 11) објективна спреченост Продавца да у уговореном року и на уговорени начин почне, настави или оконча извршење својих обавеза, због неочекиваног одступања података о техничким карактеристикама познатих у фази израде конкурсне документације од података утврђених тек у фази извршења уговора, зато што су се подаци, изменили, или зато што су могли бити јасно и детаљно утврђени тек након стручних налаза и анализа у фази извршења уговора;
- 12) правилна примена пореских прописа, као и правилног фактурисања и плаћања;
- 13) престанак производње понуђеног, односно уговореног добра (End-of-life);
- 14) наступање промењених околности у смислу члана 133. ЗОО, односно ако после закључења уговора наступе околности које отежавају испуњење обавезе једне уговорне стране, или ако се због њих не може остварити сврха уговора, а у једном и у другом случају у тој мери да је очигледно да уговор више не одговара очекивањима уговорних страна и да би по општем мишљењу било неправично одржати га на снази такав какав је;
- 15) кадровске промене, због којих је настала потреба измене лица за праћење извршења уговора;

односно разлога предвиђених посебним прописима.

Продавац је у обавези, да писаним путем благовремено обавести Наручиоца о разлозима и потребама измене Уговора, у складу са одредбама члана 154-161. Закона о јавним набавкама, што ће такође у писаној форми бити верификовано од стране Наручиоца.

## ОВЛАШЋЕНИ ПРЕДСТАВНИЦИ ЗА ПРАЋЕЊЕ ИСПУЊЕЊА УГОВОРА

### Члан 24.

Овлашћени представници Наручиоца за праћење испуњења Уговора су:

- ..... – одговорно лице за извршење Уговора
- ..... – заменик одговорног лица за извршење Уговора
- ..... – одговорно лице за реализацију Уговора.

Овлашћени представник Продавца за праћење испуњења овог Уговора је:

- ..... - одговорно лице за извршење Уговора.

**Лице одговорно за праћење извршења уговора обавља следеће:**

- прати усаглашеност уговорених и реализованих позиција и евентуалних одступања;
- прати уговорене рокове за извршење;
- прати поступање по примедбама;
- потписује одговарајуће записнике;
- припрема документацију и информације за извршење уговора;
- извршава и друге дужности везане за извршење предмета уговора, по потреби.

**Лице одговорно за праћење реализације уговора:**

- прати фактурисане реализације уговора (укупно и процентуално фактурисано) и датум важења уговора;
- контролише усаглашеност улазних рачуноводствених исправа и пратеће документације са уговором, односно контролише поштовање уговорених количина и врста добара, радова или услуга, као и уговорених цена и рокова;
- обједињује информације, документацију и друге податке у вези са реализацијом уговора;
- извршава и друге дужности везане за реализацију предмета уговора, по потреби.

## ЗАВРШНЕ ОДРЕДБЕ

### Члан 25.

Продавац је дужан да чува поверљивост свих података и информација садржаних у документацији, извештајима, техничким спецификацијама и другим обавештењима да их користи искључиво у циљу испуњења Уговора и не може их стављати на располагање трећим лицима, без претходне писане сагласности Наручиоца, осим у случајевима предвиђеним одговарајућим прописима.

### Члан 26.

Продавац је дужан да без одлагања, а најкасније у року од 5 (пет) дана од дана настанка промене у било којем од података у вези са испуњеношћу услова из поступка јавне набавке, о насталој промени писмено обавести Наручиоца и да је документује на прописан начин.

Уговорне стране су обавезне да једна другу без одлагања обавесте о свим променама које могу утицати на реализацију овог Уговора.

### Члан 27.

Овај Уговор и његови прилози сачињени су на српском језику.

На овај Уговор примењују се закони Републике Србије, У случају спора меродавно је право Републике Србије а поступак се води на српском језику.

#### Члан 28.

На односе Уговорних страна, који нису уређени овим Уговором, примењују се одговарајуће одредбе ЗОО и других закона, подзаконских аката, стандарда и техничких норматива Републике Србије – примењивих с обзиром на предмет овог Уговора.

#### Члан 29.

Сви неспоразуми који настану из овог Уговора и поводом њега Уговорне стране ће решити споразумно, а уколико у томе не успеју Уговорне стране су сагласне да сваки спор настао из овог Уговора буде коначно решен од стране стварно надлежног суда.

#### Члан 30.

Уговор остаје на снази у случају ништавости његових појединих одредби, уколико оне не повлаче ништавост целокупног Уговора.

#### Члан 31.

Овај Уговор је закључен на одређено време и то до 30.04.2026. године.

Овај Уговор сматра се закљученим када га потпишу законски заступници Уговорних страна и када исти буде заведен од стране Наручиоца.

Овај Уговор ступа на снагу када Продавац достави средство обезбеђења за испуњење уговорних обавеза.

#### Члан 32.

Уговор остаје на снази у случају ништавости његових појединих одредби, уколико оне не повлаче ништавост целокупног Уговора.

#### Члан 33.

Саставни део овог Уговора су и његови прилози, како следи:

- Конкурсна документација за јавну набавку број ЈН/2100/0189/2024
- Понуда Продавца, број \_\_\_\_\_ од \_\_\_\_\_ године, која је код Наручиоца заведена под бројем \_\_\_\_\_ дана \_\_\_\_\_ године;
- Образац структуре цене
- Решења о одговорним лицима, за извршење и реализацију Уговора;
- Списак извршилаца Продавца;
- Списак ангажованих средстава за рад;
- Изјава о безбедности и здрављу на раду;
- Прилог о БЗР.

Уговорне стране сагласно изјављују да су Уговор прочитале, разумеле и да уговорне одредбе у свему представљају израз њихове стварне воље.

**Члан 34.**

Уговор је сачињен у 4 (четири) истоветна примерка, од којих су 2 (два) примерка за Наручиоца и 2 (два), идентична, примерка за Продавца.

**НАРУЧИЛАЦ:**

Акционарско друштво  
"Електропривреда Србије" Београд,  
Огранак  
"Дринско – Лимске ХЕ" Бајина Башта

---

Финансијски директор  
Огранка Дринско – Лимске ХЕ, Бајина Башта

**ПРОДАВАЦ:**

---

(назив Продавца)

---

(потпис)

---

(име, презиме и функција потписника модела  
уговора/уговора)

**Напомена:** Приложени модел Уговора је саставни део Конкурсне документације и он представља садржину Уговора који ће бити закључен са изабраним понуђачем коме буде додељен Уговор о јавној набавци.

## Прилог о безбедности и здрављу на раду

за ЈАВНУ НАБАВКУ број ЈН/2100/0189/2024

Уградња опреме филтра виших хармоника за сопствену потрошњу у РХЕ  
Бајина Башта

### 1. НАРУЧИЛАЦ:

Акционарско друштво "Електропривреда Србије" Београд, Балканска 13, 11000 Београд  
Огранак "ДРИНСКО-ЛИМСКЕ ХИДРОЕЛЕКТРАНЕ" Бајина Башта  
Трг Душана Јерковића број 1, 31250 Бајина Башта  
Матични број: 20053658  
ПИБ: 103920327  
Текући рачун број: 160-797-13, Банка: Ванса Intesa ад Београд  
кога заступа финансијски директор Огранка Дринско – Лимске ХЕ, Бајина Башта, на основу  
Пуномоћја генералног директора ЕПС АД,  
у даљем тексту: Наручилац

и

### 2. ПРОДАВАЦ:

.....ИЗ.....  
Улица и број .....  
Матични број: .....  
ПИБ: .....  
Текући рачун број: .....  
Банка: .....  
кога заступа .....  
у даљем тексту: Продавац

Чланови групе/подизвођачи: *(овај став се уноси у Прилог о БЗР само ако постоје чланови групе/подизвођачи)*

#### 2.1. ....ИЗ.....

Улица и број .....  
Матични број: .....  
ПИБ: .....  
Текући рачун број: .....  
Банка: .....  
кога заступа .....  
као члан групе– носилац посла или као подизвођач

#### 2.2. ....ИЗ.....

Улица и број .....  
Матични број: .....  
ПИБ: .....  
Текући рачун број: .....  
Банка: .....  
кога заступа .....  
као члан групе или као подизвођач

У даљем тексту, чланови групе заједно: Продавац.

У даљем тексту заједно: Уговорне стране.



## Уводне одредбе

Уговорне стране сагласно констатују да су посебно посвећене реализацији циљева безбедности и здравља на раду својих запослених и других лица који учествују у реализацији Уговора за јавну набавку број ЈН/2100/0189/2024 „Уградња опреме филтра виших хармоника за сопствену потрошњу у РХЕ Бајина Башта”, као и свих других лица на чије здравље и безбедност могу да утичу услуге које се извршавају по основном Уговору.

Уговорне стране су сагласне:

- I Да је Пословна политика Наручиоца спровођење и унапређење безбедности и здравља на раду запослених и свих других лица која учествују у радним процесима Наручиоца, као и лица која се затекну у радној околини, ради спречавања настанка повреда на раду и професионалних болести и доследно спровођење Закона о безбедности и здравља на раду ("Сл. гласник РС", бр. 35/2023), (даље: Закон) као и других прописа Републике Србије и посебних аката Наручиоца, која регулишу ову материју.
  - II Да Наручилац захтева од Продавца да се приликом пружања услуге која се пружа по основном Уговору, доследно придржава Пословне политике Наручиоца у вези са спровођењем и унапређењем безбедности и здравља на раду запослених и свих других лица која учествују у радним процесима Наручиоца, као и лица која се затекну у радној околини, ради спречавања настанка повреда на раду и професионалних болести и доследно спровођење Закона, као и других прописа Републике Србије и посебних аката Наручиоца, која регулишу ову материју, а све у циљу отклањања или смањења на најмањи могући ниво ризика од настанка повреда на раду или професионалних болести.
  - III Да Продавац прихвата захтеве Наручиоца из тачке II Уводних одредби.
1. Предмет овог Прилога о БЗР је дефинисање права Наручиоца и права и обавеза Продавца, као и његових запослених и других лица која ангажује приликом пружања услуге која се пружа по основном Уговору, а у вези безбедности и здравља на раду (у даљем тексту: БЗР).
  2. Продавац, његови запослени и сва друга лица која ангажује, дужни су да у току припрема за пружање услуге која се пружа по основном Уговору, у току трајања уговорних обавеза, као и приликом отклањања недостатака у гарантном року, поступају у свему у складу са Законом као и осталим прописима у Републици Србији који регулишу ову материју и интерним актима Наручиоца.
  3. Продавац дужан је да обезбеди рад на радним местима на којима су спроведене мере за безбедан и здрав рад, односно да обезбеди да радни процес, радна околина, средства за рад и средства и опрема за личну заштиту на раду буду прилагођени и обезбеђени тако да не угрожавају безбедност и здравље запослених и свих других лица која ангажује за пружање услуге која се пружа по основном Уговору, суседних објеката, пролазника или учесника у саобраћају.
  4. Продавац дужан је да обавести запослене и друга лица која ангажује приликом пружања услуге која се пружа по основном Уговору о обавезама из овог Прилога о БЗР (подизвођаче, кооперанте, повезана лица).
  5. Продавац и његови запослени и сва друга лица која ангажује, дужни су да се у току припрема за пружање услуге, која се пружа по основном Уговору, у току трајања уговорених обавеза, као и приликом отклањања недостатака у гарантном року, придржавају свих правила, интерних стандарда, процедура, упутстава и инструкција о БЗР које важе код Наручиоца, а посебно су дужни да се придржавају следећих правила:
    - 5.1. забрањено је избегавање примене и/или ометање спровођења мера БЗР;
    - 5.2. обавезно је поштовање правила коришћења средстава и опреме за личну заштиту на раду;

- 5.3. процедуре Наручиоца за спровођење система контроле приступа и дозвола за рад увек морају да буду испоштоване;
- 5.4. процедуре за изолацију и закључавање извора енергије и радних флуида увек морају да буду испоштоване;
- 5.5. најстроже је забрањен улазак, боравак или рад, на територији и у просторијама Наручиоца, под утицајем алкохола или других психоактивних супстанци;
- 5.6. забрањено је уношење оружја унутар локација Наручиоца, као и неовлашћено фотографисање;
- 5.7. обавезно је придржавање правила и сигнализације безбедности у саобраћају.
6. Продавац је искључиво одговоран за безбедност и здравље својих запослених и свих других лица која ангажује приликом пружања услуге која се пружа по основном Уговору.  
У случају непоштовања правила БЗР, Наручилац неће сносити никакву одговорност нити исплатити накнаде/трошкове Продавцу по питању повреда на раду, односно оштећења средстава за рад.
7. Продавац дужан је да о свом трошку обезбеди квалификовану радну снагу за коју има доказ о спроведеним обавезним лекарским прегледима и завршеним обукама у складу са Законом као и прописима који регулишу БЗР у Републици Србији и која ће бити опремљена одговарајућим средствима и опремом за личну заштиту на раду за пружање услуга које се пружа по основном Уговору, а све у складу са прописима у Републици Србији који регулишу ову материју и интерним актима Наручиоца.
8. Продавац дужан је да о свом трошку обезбеди све потребне прегледе и испитивања, односно стручне налазе, извештаје, атесте и дозволе за средства за рад која ће бити коришћена за пружање услуге која се пружа по основном Уговору, а све у складу са прописима у Републици Србији који регулишу ову материју и интерним актима Наручиоца.  
Уколико Наручилац утврди да средства за рад немају потребне стручне налазе и/или извештаје и/или атесте и/или дозволе о извршеним прегледима и испитивањима, уношење истих средстава за рад на локацију Наручиоца неће бити дозвољено.
9. Продавац дужан је да Наручиоцу најкасније 3 (словима: три) дана пре датума почетка пружања услуге, достави:
  - 9.1. списак лица са њиховим својеручно потписаним изјавама на околност да су упознати са обавезама у складу са тачком 4. овог Прилога о БЗР, и доказе о:
    - 9.1.1. извршеном оспособљавању запослених за безбедан и здрав рад,
    - 9.1.2. извршеним лекарским прегледима запослених,
    - 9.1.3. извршеним прегледима и испитивањима опреме за рад и
    - 9.1.4. коришћењу средстава и опреме за личну заштиту на раду.
  - 9.2. податке о лицу за БЗР код Продавца.
10. Наручилац има право да врши контролу примене превентивних мера за безбедан и здрав рад приликом пружања услуге које се пружа по основном Уговору.  
Продавац дужан је да лицу одређеном од стране Наручиоца омогући перманентно могућност за спровођење контроле примене превентивних мера за безбедан и здрав рад.  
Наручилац има право да у случајевима непосредне опасности по живот и здравље запослених и/или других лица која је наступила услед извршења Уговора, наложи заустављање даљег пружања услуга, док се не отклоне уочени недостаци и о томе одмах обавести Продавца као и надлежну инспекцијску службу.  
Продавац се обавезује да поступи по налогу Наручиоца из става 3. ове тачке.

11. Уговорне стране су дужне да у случају да у току реализације Уговора деле радни простор, сарађују у примени прописаних мера за безбедност и здравље запослених.
- Уговорне стране су дужне да, у случају из става 1. тачке 11. овог Прилога о БЗР, узимајући у обзир природу послова које обављају, координирају активности у вези са применом мера за отклањање ризика од повређивања, односно оштећења здравља запослених, као и да промптно обавештавају једна другу и своје запослене и/или представнике запослених о тим ризицима и мерама за њихово отклањање.
- Начин остваривања сарадње из ст. 1. и 2. ове тачке утврђује се споразумом.
- Споразумом у писменој форми, из става 3. ове тачке, из реда запослених код Наручиоца одређује се лице за координацију спровођења заједничких мера којима се обезбеђује безбедност и здравље свих запослених.
12. Продавац је дужан да благовремено извештава Наручиоца о свим догађајима из области БЗР који су настали приликом пружања услуга, која се пружа по основном Уговору, а нарочито о свим опасностима, опасним појавама и ризицима.
13. Продавац је дужан да Наручиоцу достави копију Извештаја о повреди на раду који је издао за сваког свог запосленог и других лица која ангажује приликом пружања услуге која се пружа по основном Уговору а који се повредио приликом пружања услуге која се пружа по основном Уговору и то у року од 24 (словима: двадесетчетири) часа од сачињавања Извештаја о повреди на раду.
14. Овај Прилог о БЗР је сачињен у 4 (четири) истоветна примерка од којих су 2 (два) примерка за Наручиоца и 2 (два) примерка за Продавца.

**НАРУЧИЛАЦ:**

Акционарско друштво  
"Електропривреда Србије" АД Београд,  
Огранак  
"Дринско – Лимске ХЕ" Бајина Башта

---

Финансијски директор  
Огранка Дринско – Лимске ХЕ, Бајина Башта

**ПРОДАВАЦ:**

---

(назив Продавца)

---

(потпис)

---

(име, презиме и функција потписника  
Прилога о о безбедности и здрављу на раду)

|   |   |                  |                     |
|---|---|------------------|---------------------|
|  | Списак радника, руководиоца радова и лице за БЗР Продавца | Ознака формулара | IF-00-067           |
|   |   | Верзија          | 6.0.<br>20.02.2020. |

Уговор се извршава за потребе ХЕ Бајина Башта.

Продавац: \_\_\_\_\_

Број Уговора: Уговор заведен код Наручиоца под бројем \_\_\_\_\_ од \_\_\_\_\_ године за ЈН/2100/0189/2024 „Уградња опреме филтра виших хармоника за сопствену потрошњу у РХЕ Бајина Башта”.

Списак извршилаца Продавца

| РБ  | Име | Презиме | Степен стручне спреме | ЛК. бр. | Потпис |
|-----|-----|---------|-----------------------|---------|--------|
| 1.  |     |         |                       |         |        |
| 2.  |     |         |                       |         |        |
| 3.  |     |         |                       |         |        |
| 4.  |     |         |                       |         |        |
| 5.  |     |         |                       |         |        |
| 6.  |     |         |                       |         |        |
| 7.  |     |         |                       |         |        |
| 8.  |     |         |                       |         |        |
| 9.  |     |         |                       |         |        |
| 10. |     |         |                       |         |        |

Решење за одговорног руководиоца Продавца

За одговорног руководиоца Продавца именује се: \_\_\_\_\_,  
ЛК. бр. \_\_\_\_\_, Контакт телефон \_\_\_\_\_.

Решење за лице за безбедност и здравље на раду

За послове лица за безбедност и здравље на раду именује се: \_\_\_\_\_, ЛК.  
бр. \_\_\_\_\_, Контакт телефон \_\_\_\_\_.

За Продавца

\_\_\_\_\_

|   |                                     |                  |           |
|---|-------------------------------------|------------------|-----------|
|  | Списак ангажованих средстава за рад | Ознака формулара | IF-00-144 |
|---|-------------------------------------|------------------|-----------|

Уговор се извршава за потребе ХЕ „Бајина Башта“

Продавац: \_\_\_\_\_

Број Уговора и врста радова: Уговор заведен код Наручиоца под бројем \_\_\_\_\_ од \_\_\_\_\_, године за извођење радова ЈН/2100/0189/2024 „Уградња опреме филтра виших хармоника за сопствену потрошњу у РХЕ Бајина Башта“.

**Списак ангажованих средстава за рад**

| РБ  | Назив | Тип | Број-ознака | Година производње |
|-----|-------|-----|-------------|-------------------|
| 1.  |       |     |             |                   |
| 2.  |       |     |             |                   |
| 3.  |       |     |             |                   |
| 4.  |       |     |             |                   |
| 5.  |       |     |             |                   |
| 6.  |       |     |             |                   |
| 7.  |       |     |             |                   |
| 8.  |       |     |             |                   |
| 9.  |       |     |             |                   |
| 10. |       |     |             |                   |

Уколико Наручилац утврди да су средства за рад неисправна или немају потребне стручне налазе и/или извештаје и/или атесте и/или дозволе о извршеним прегледима и испитивањима, биће издат налог о њиховом уклањању из круга објекта.

За Продавца

\_\_\_\_\_

|   |  |                     |                     |
|---|--|---------------------|---------------------|
|  | Изјава Продавца о испуњености<br>услова безбедности и здравља<br>на раду | Ознака<br>формулара | IF-00-072           |
|   |  | Верзија             | 3.0.<br>20.02.2020. |

Продавац: .....,  
потврђује да испуњава прописане услове из Закона о безбедности и здрављу на раду ("Сл.  
гласник РС", бр. 35/2023) и то:

1. Да су ангажовани радници обучени за безбедан и здрав рад са алатима и опремом које користе у току рада и пружање прве медицинске помоћи о чему поседује потребну евиденцију,
2. Да су ангажовани радници здравствено способни за обављање предметних послова о чему поседује потребну евиденцију (лекарски прегледи),
3. Да су ангажовани радници задужени потребном заштитном опремом,
4. Да су на ангажованим средствима и опреми примењене мере за безбедан и здрав рад, периодично су прегледани о чему поседује потребне извештаје,
5. Да ће поступити по налогу службе за заштиту и безбедност у ХЕ „Бајина Башта”,
6. Да ће, по захтеву лица за безбедност и здравље на раду, сва наведена документација бити достављена на увид,

Контакт са лицима за безбедност и здравље на раду у Огранку "Дринско Лимске ХЕ":

- Ненад Пурић, 064/836-28-36

За Продавца

.....